



ДЕПАРТАМЕНТ
АРХИТЕКТУРЫ И
ГРАДОСТРОИТЕЛЬСТВА
ВОРОНЕЖСКОЙ ОБЛАСТИ

ул. Кольцовская, 24к, г. Воронеж, 394036
тел. (473) 212-76-48
e-mail: arhitekt@govvrn.ru
<https://www.govvrn.ru>

20.06.2023 № *45-11/1932*

На № _____ от _____

О направлении заявления

Главе городского округа
город Нововоронеж
Воронежской области

Нетяге Н.Н.

nvor@govvrn.ru

Копия: начальнику отдела
архитектуры и градостроительства
администрации городского округа
город Нововоронеж

Ермоловой Е.В.

nvarhitektor@govvrn.ru

Во исполнение требований ч. 4 ст. 40 Градостроительного кодекса Российской Федерации (далее – ГрК РФ), а также в соответствии с Законом Воронежской области от 20.12.2018 № 173-ОЗ направляем Вам заявление Павловой Людмилы Григорьевны о предоставлении разрешения на отклонение от предельных параметров разрешенного строительства, реконструкции объектов капитального строительства, поступившие в Комиссию по подготовке проектов правил землепользования и застройки поселений Воронежской области, городского округа город Нововоронеж, Борисоглебского городского округа (далее – Комиссия), для проведения общественных обсуждений или публичных слушаний, в соответствии с уставом и (или) нормативным правовым актом представительного органа Вашего муниципального образования и с учетом ст. 5.1 ГрК РФ.

В целях недопущения нарушения сроков, предусмотренных частями 4 и 5 статьи 40 ГрК РФ, необходимо:

1) **В день назначения общественных обсуждений или публичных слушаний** по проекту приказа департамента архитектуры и градостроительства Воронежской области о предоставлении разрешения на отклонение от предельных параметров разрешенного строительства, реконструкции объектов капитального строительства **направить копию постановления о назначении общественных обсуждений или публичных**

слушаний ответственному секретарю комиссии по подготовке проектов правил землепользования и застройки поселений Воронежской области, городского округа город Нововоронеж, Борисоглебского городского округа Макаровой Ю.А. **строго на адрес электронной почты – makarova@nrc.vrn.ru.**

2) После проведения общественных обсуждений или публичных слушаний **не позднее следующего дня** со дня официального опубликования результатов общественных обсуждений или публичных слушаний (обнародования заключения) **направить все материалы общественных обсуждений или публичных слушаний** в сканированном виде в департамент архитектуры и градостроительства Воронежской области **на адрес электронной почты – arhitekt@govvrn.ru.**

Оригиналы (или заверенные копии) материалов общественных обсуждений или публичных слушаний **не позднее 3-х дней** со дня официального опубликования результатов общественных обсуждений или публичных слушаний (обнародования заключения) **должны направляться почтой или доставляться нарочно** в департамент архитектуры и градостроительства Воронежской области **по адресу: 394036, г. Воронеж, ул. Кольцовская, 24К, 2 этаж, 4 кабинет.**

В Комиссию необходимо направить следующие материалы:

- правовой акт о назначении общественных обсуждений или публичных слушаний, сведения о его опубликовании;
- сведения о сообщении о проведении общественных обсуждений или публичных слушаний правообладателям, указанным в ч. 4 ст. 39 ГрК РФ (копии уведомлений о назначении публичных слушаний, направленных правообладателям всех смежных земельных участков);
- сведения о размещении проекта (скриншот) и информационных материалов к нему на официальном сайте уполномоченного органа местного самоуправления в информационно-телекоммуникационной сети «Интернет»;
- сведения о порядке опубликования/обнародования муниципальных правовых актов органа местного самоуправления в соответствии с Уставом муниципального образования;
- протоколы общественных обсуждений или публичных слушаний;

- заключение о результатах общественных обсуждений или публичных слушаний, сведения о его опубликовании.

В целях комплексного градостроительного анализа в дополнение к материалам общественных обсуждений или публичных слушаний в Комиссию необходимо направить следующую информацию с приложением подтверждающих документов:

- фактическое целевое использование земельного участка и расположенных на нем объектов капитального строительства (при наличии);
- соответствие (несоответствие) объекта капитального строительства, расположенного на рассматриваемом земельном участке, признакам самовольной постройки, установленным ст. 222 Гражданского кодекса Российской Федерации;
- фотофиксация земельного участка и расположенных на нем объектов капитального строительства (при наличии);
- соблюдение требований пожарной безопасности при отклонениях от предельных параметров разрешенного строительства, реконструкции объектов капитального строительства.

Обращаем внимание, что в соответствии с ч. 4 ст. 39 ГрК РФ организатор общественных обсуждений или публичных слушаний направляет сообщения о проведении общественных обсуждений или публичных слушаний по проекту решения правообладателям всех смежных земельных участков, а также правообладателям объектов капитального строительства, расположенных на смежных земельных участках и правообладателям помещений, являющихся частью объекта капитального строительства, применительно к которому запрашивается данное разрешение.

Сообщаем, что согласно ч. 19 ст. 5.1 ГрК РФ к протоколу общественных обсуждений или публичных слушаний прилагается перечень принявших участие в рассмотрении проекта участников общественных обсуждений или публичных слушаний, включающий в себя сведения об участниках общественных обсуждений или публичных слушаний (фамилию, имя, отчество (при наличии), дату рождения, адрес места жительства (регистрации) - для физических лиц; наименование, основной государственный регистрационный номер, место нахождения и адрес - для юридических лиц).

Дополнительно информируем Вас о том, что по результатам градостроительного анализа земельного участка с кадастровым номером 36:33:0002005:3 указанное в заявлении местоположение границ земельного участка, в отношении которых требуется отклонение от предельных параметров разрешенного строительства, реконструкции объектов капитального строительства, было уточнено на основании представленной заявителем схемы.

В связи с чем, общественные обсуждения или публичные слушания необходимо проводить на основании проекта приказа департамента архитектуры и градостроительства Воронежской области «О предоставлении разрешения на отклонение от предельных параметров разрешенного строительства, реконструкции объектов капитального строительства», а также довести данную информацию до сведения заинтересованных лиц.

Организовать проведение общественных обсуждений или публичных слушаний необходимо при условии соблюдения рекомендаций, направленных на обеспечение санитарно-эпидемиологического благополучия населения в связи с риском распространения новой коронавирусной инфекции COVID-19.

Приложение: на 4 л. в 1 экз.

Заместитель руководителя департамента
архитектуры и градостроительства
Воронежской области – начальник отдела
территориального планирования



С.М. Беляева



ДЕПАРТАМЕНТ
АРХИТЕКТУРЫ И ГРАДОСТРОИТЕЛЬСТВА
ВОРОНЕЖСКОЙ ОБЛАСТИ

ПРИКАЗ

№ _____

г. Воронеж

О предоставлении разрешения на отклонение от предельных параметров разрешенного строительства, реконструкции объектов капитального строительства

В соответствии со ст. 40 Градостроительного кодекса Российской Федерации, Законом Воронежской области от 20.12.2018 № 173-ОЗ «О перераспределении полномочий по утверждению правил землепользования и застройки между органами местного самоуправления поселений Воронежской области, городского округа город Нововоронеж, Борисоглебского городского округа и исполнительными органами государственной власти Воронежской области», постановлением Правительства Воронежской области от 31.12.2014 № 1240 «Об утверждении Положения о департаменте архитектуры и градостроительства Воронежской области», приказом департамента архитектуры и градостроительства Воронежской области от 18.01.2022 № 45-01-04/11 «Об утверждении правил землепользования и застройки городского округа город Нововоронеж Воронежской области», на основании заявления Павловой Людмилы Григорьевны от 29.05.2023 № 492, заключения по результатам общественных обсуждений или публичных слушаний от «___»_____2023, рекомендаций комиссии по подготовке проектов правил землепользования и застройки поселений Воронежской области, городского округа город Нововоронеж, Борисоглебского городского округа от «___»_____2023

п р и к а з ы в а ю:

1. Предоставить Павловой Людмиле Григорьевне разрешение на отклонение от предельных параметров разрешенного строительства, реконструкции объектов капитального строительства на земельном участке с кадастровым номером 36:33:0002005:3, площадью 285 кв. м, расположенном по адресу: Воронежская область, г. Нововоронеж, ул. Советская, дом 151б, в части уменьшения минимального отступа в соответствии со схемой земельного участка с нумерацией характерных точек границ, являющейся приложением к настоящему приказу:

- от точки 142 (X-475671.01;Y-1300232.43) до точки 143 (X-475648.74;Y-1300236.58) с 3 м до 2,5 м;

- от точки 143 (X-475648.74;Y-1300236.58) до точки 144 (X-475645.77;Y-1300234.51) с 3 м до 2,1 м.

2. Контроль исполнения настоящего приказа возложить на заместителя руководителя департамента архитектуры и градостроительства Воронежской области - начальника отдела территориального планирования Беляеву С.М.

Руководитель департамента
архитектуры и градостроительства
Воронежской области

А.А. Еренков

Приложение
к приказу департамента
архитектуры и градостроительства
Воронежской области
от _____ № _____

Схема земельного участка
с нумерацией характерных точек границ

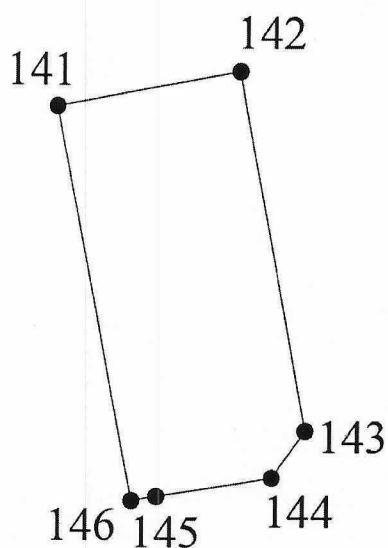

Кадастровый номер 36:33:0002005:3

Номера характерных точек	X	Y
141	475668.84	1300221.07
142	475671.01	1300232.43
143	475648.74	1300236.58
144	475645.77	1300234.51
145	475644.54	1300227.36
146	475644.27	1300225.80

Используемые условные знаки и обозначения:

- границы земельного участка с кадастровым номером 36:33:0002005:3, согласно сведениям ЕГРН
- 1 характерная точка границ земельного участка

В Комиссию по подготовке проектов правил землепользования и застройки поселений Воронежской области, городского округа город Нововоронеж, Борисоглебского городского округа

от Славовой Людмилы Григорьевны
(ИП) представляю
на спорте

Документ, удостоверяющий личность: 20 14 № 453671 Индент

Исход. №, кем, когда выдан или физ. лиц, и т.д. (архив КИУ):
отделом УФМС России по Воронежской области в г. Нововоронеж
контактный телефон: 8952 538 4189
электронная почта: slavova.lg@yandex.ru

представитель по доверенности:
8952-958-61-07 (Людмила)
920-218-54-47

Документ, удостоверяющий полномочия:
(Исход. №, кем, когда выдан или физ. лиц, и т.д. (архив КИУ))

проживающего(ей) по адресу:

контактный телефон:
электронная почта:

Комиссия по подготовке проектов правил землепользования и застройки поселений Воронежской области, городского округа город Нововоронеж, Борисоглебского городского округа
Вход. № 492
29» 05 2023г.

Славовой Людмиле Григорьевне на праве собственности принадлежащий
(ИП) собственнику зем. участка (фамилия, имя, отчество; наименование организации)
земельный участок с кадастровым номером 36:33:002005:3
расположенный по адресу: Воронежская область, г. Нововоронеж
ул. Советская, д. 451Б
разрешенное использование: индивидуальное жилищное строительство
что подтверждается Свидетельством о государственной регистрации
на праве собственности и регистрации адреса объекта недвижимости в Едином государственном реестре недвижимости

права 36-АА, 725011
в целях строительства реконструкции жилищного дома
(с указанием назначения) (указать наименование объекта, вид объекта, кадастровый номер)
площадью 440 кв. м. и количеством

этажей 2, прошу рассмотреть вопрос о предоставлении разрешения на осуществление строительства на указанном земельном участке, которое состоит в уменьшении отступа от восточной границы земельного участка до планируемого и существующего дома на 0,5 метра
(указать конкретное планируемое изменение отступа от восточной границы земельного участка)
(с указанием планируемого размещения объекта капитального строительства)

- Приложения:
- копия паспорта заявителя;
 - копия выписки из ЕИРН на земельный участок;
 - схема участка с планируемыми изменениями;
 - согласие на обработку персональных данных;
 - копия документа, удостоверяющая полномочия представителя заявителя

Л.Г. Славова Л.Г.
подпись: _____
инициалы и фамилия

* Все копии документов заверены сканом. Оригиналы документов прилагаются к документам.