



ВЕСТНИК

ОРГАНОВ МЕСТНОГО САМОУПРАВЛЕНИЯ ГОРОДСКОГО ОКРУГА ГОРОД НОВОВОРОНЕЖ

09 сентября 2016г. №47 (643)

Выходит с 30 ноября 2007 г.

НОВОВОРОНЕЖСКАЯ ГОРОДСКАЯ ДУМА

РЕШЕНИЕ

от 08.09.2016 года

№ 100

Об утверждении проекта изменений и дополнений в Устав городского округа город Нововоронеж и назначении публичных слушаний

В целях приведения муниципальных нормативных правовых актов в соответствие с действующим законодательством Российской Федерации, в соответствии с Федеральным законом от 21.07.2005г. № 97-ФЗ «О государственной регистрации уставов муниципальных образований», ст. 44 Федерального закона от 06.10.2003г. № 131-ФЗ «Об общих принципах организации местного самоуправления в Российской Федерации» и Положением «О порядке проведения публичных слушаний на территории городского округа город Нововоронеж», утвержденного решением Нововоронежской городской Думы от 27.11.2014г. № 454, руководствуясь статьей 79 Устава городского округа город Нововоронеж, Нововоронежская городская Дума

РЕШИЛА:

1. Принять к рассмотрению проект изменений и дополнений в Устав городского округа город Нововоронеж согласно приложению к настоящему решению.

2. Назначить публичные слушания по вопросу внесения изменений и дополнений в Устав городского округа город Нововоронеж на 13 октября 2016г. года в 17-00 ч. по адресу: г. Нововоронеж, ул. Мира д. 21 (здание Нововоронежской городской Думы).

3. Опубликовать проект изменений и дополнений в Устав городского округа город Нововоронеж в газете «Вестник органов местного самоуправления городского округа город Нововоронеж» и разместить на официальном сайте муниципального образования городской округ город Нововоронеж: www.new-voronezh.ru для обсуждения населением.

4. Утвердить организационный комитет по проведению публичных слушаний в составе:

- Иванов М.С., первый заместитель главы городского округа город Нововоронеж;
- Кудрявцева В.А., депутат Нововоронежской городской Думы;

- Булатова Е.Н., депутат Нововоронежской городской Думы;
- Пышнограев М.П., депутат Нововоронежской городской Думы;

- Попов С.В., начальник контрольно-правового отдела администрации городского округа город Нововоронеж (по согласованию);

- Конюхова О.А., руководитель аппарата администрации городского округа город Нововоронеж (по согласованию);

- Кудряшова И.Л., председатель Общественной палаты г. Нововоронежа;

- Федорова Л.П., председатель Совета ветеранов войны и труда г. Нововоронежа.

5. Установить, что замечания и предложения по проекту изменений и дополнений в Устав городского округа город

Нововоронеж направляются в организационный комитет по проведению публичных слушаний по адресу: г. Нововоронеж, ул. Мира, д. 21 до 12 октября 2016 г.

6. Организационному комитету провести обобщение всех замечаний и предложений по проекту изменений и дополнений в Устав и подготовить итоговый документ публичных слушаний.

7. Опубликовать итоговый документ публичных слушаний по проекту изменений и дополнений в Устав городского округа город Нововоронеж в газете «Вестник органов местного самоуправления городского округа город Нововоронеж» и разместить на официальном сайте муниципального образования городской округ город Нововоронеж.

8. Настоящее решение вступает в силу с момента опубликования в газете «Вестник органов местного самоуправления городского округа город Нововоронеж» и подлежит опубликованию в газете «Мой город».

9. Контроль за исполнением настоящего решения возложить на первого заместителя главы городского округа город Нововоронеж М.С. Иванова.

Глава городского округа
город Нововоронеж

Н.Н.Нетяга

Приложение
к решению Нововоронежской городской Думы
от 8 сентября 2016г. № 100

Изменения и дополнения в Устав городского округа город Нововоронеж Воронежской области

1. Статья 14. Территориальное общественное самоуправление

1.1. В части 4 исключить слова:

«- сельский населенный пункт, не являющийся поселением.»;

2. Статья 15. Публичные слушания

2.1. Пункт 4 части 3 изложить в следующей редакции:

«4) вопросы о преобразовании городского округа, за исключением случаев, если в соответствии со статьей 13 Федерального закона от 10.06.2003 № 131-ФЗ «Об общих принципах организации местного самоуправления в Российской Федерации» для преобразования городского округа требуется получение согласия населения городского округа, выраженного путем голосования либо на сходах граждан.»;

3. Статья 21. Вопросы местного значения

3.1. Пункт 19 изложить в следующей редакции:

«19) обеспечение условий для развития на территории городского округа физической культуры, школьного спорта и массового спорта, организация проведения официальных физкультурно-оздоровительных и спортивных мероприятий городского округа.»;

4. Статья 22. Права органов местного самоуправления городского округа на решение вопросов, не отнесенных к вопросам местного значения городского округа

4.1. Часть 1 дополнить пунктом 15 следующего содержания:

«15) осуществление мероприятий в сфере профилактики правонарушений, предусмотренных Федеральным законом «Об основах системы профилактики правонарушений в Российской Федерации».»;

предусмотренных статьёй 74 Федерального закона от 06.10.2003 № 131-ФЗ «Об общих принципах организации местного самоуправления в Российской Федерации».

**АДМИНИСТРАЦИЯ
ГОРОДСКОГО ОКРУГА
ГОРОД НОВОВОРОНЕЖ**

ПОСТАНОВЛЕНИЕ

от 01.08.2016г.

№ 1061

г. Нововоронеж

5. Статья 31 Депутат городской Думы, выборное должностное лицо местного самоуправления и их статус

5.1. Пункт 6 части 7 изложить в следующей редакции:

«6) ежемесячные и иные дополнительные выплаты (ежемесячное денежное поощрение, материальная помощь, единовременная выплата при предоставлении ежегодного оплачиваемого отпуска, денежное поощрение по итогам работы за квартал, премия за выполнение особо важных и сложных заданий, единовременное денежное поощрение в связи с юбилейными датами).»;

5.2. Пункт 2 части 10 изложить в следующей редакции:

«2) заниматься предпринимательской деятельностью лично или через доверенных лиц, а также участвовать в управлении хозяйствующим субъектом (за исключением жилищного, жилищно-строительного, гаражного кооперативов, садоводческого, огороднического, дачного потребительских кооперативов, товарищества собственников недвижимости и профсоюза, зарегистрированного в установленном порядке, совета муниципальных образований Воронежской области, иных объединений муниципальных образований), если иное не предусмотрено федеральными законами или если в порядке, установленном муниципальным правовым актом в соответствии с федеральными законами и законами Воронежской области, ему не поручено участвовать в управлении этой организацией.»;

5.3. Дополнить частью 10.1. следующего содержания:

«10.1. Депутат городской Думы, выборное должностное лицо местного самоуправления, иное лицо, замещающее муниципальную должность, должны соблюдать ограничения, запреты, исполнять обязанности, которые установлены Федеральным законом от 25 декабря 2008 года № 273-ФЗ «О противодействии коррупции» и другими федеральными законами. Полномочия депутата городской Думы, выборного должностного лица местного самоуправления, иного лица, замещающего муниципальную должность, прекращаются досрочно в случае несоблюдения ограничений, запретов, неисполнения обязанностей, установленных Федеральным законом от 25 декабря 2008 года № 273-ФЗ «О противодействии коррупции», Федеральным законом от 3 декабря 2012 года № 230-ФЗ «О контроле за соответствием расходов лиц, замещающих государственные должности, и иных лиц их доходам», Федеральным законом от 7 мая 2013 года № 79-ФЗ «О запрете отдельным категориям лиц открывать и иметь счета (вклады), хранить наличные денежные средства и ценности в иностранных банках, расположенных за пределами территории Российской Федерации, владеть и (или) пользоваться иностранными финансовыми инструментами.»;

5.4. Дополнить частью 14. следующего содержания:

«14. Полномочия депутата, члена выборного органа местного самоуправления, выборного должностного лица местного самоуправления, иного лица, замещающего муниципальную должность, прекращаются досрочно в случае несоблюдения ограничений, установленных Федеральным законом от 10.06.2003 № 131-ФЗ «Об общих принципах организации местного самоуправления в Российской Федерации.»;

5.5. В абзаце втором части 2. исключить слова:

«, положением городской Думы о статусе депутата Нововоронежской городской Думы.»;

5.6. Дополнить частью 6.1. следующего содержания:

«6.1. Депутат городской Думы может иметь помощников, порядок назначения, полномочия и их количество регулируется правовым актом городской Думы.»;

6. Статья 32. Муниципальные должности городского округа

Признать утратившей силу;

7. Статья 60. Бюджет городского округа

7.1. Дополнить частью 5 следующего содержания:

«5. Проект бюджета городского округа, решение об утверждении бюджета городского округа, годовой отчет о его исполнении, ежеквартальные сведения о ходе исполнения местного бюджета и о численности муниципальных служащих органов местного самоуправления, работников муниципальных учреждений с указанием фактических расходов на оплату их труда подлежат официальному опубликованию.»;

8. Статья 75. Ответственность Главы городского округа перед государством.

изложить в следующей редакции:

«1. Губернатор Воронежской области издает Указ об отрешении от должности главы городского округа в случаях,

Об утверждении административного регламента городского округа город Нововоронеж по предоставлению муниципальной услуги «Выдача специального разрешения на движение по автомобильным дорогам тяжеловесного и (или) крупногабаритного транспортного средства в случае, если маршрут, часть маршрута тяжеловесного и (или) крупногабаритного транспортного средства проходят по автомобильным дорогам местного значения городского округа и не проходят по автомобильным дорогам федерального, регионального или межмуниципального значения, участкам таких автомобильных дорог»

В целях установления единых требований к структуре административных регламентов и приведения муниципальных правовых актов администрации городского округа город Нововоронеж в соответствие Федеральному закону от 27.07.2010г. №210-ФЗ «Об организации предоставления государственных и муниципальных услуг», руководствуясь ст.ст. 3, 43, 46 Устава городского округа город Нововоронеж,

ПОСТАНОВЛЯЮ:

1. Утвердить административный регламент городского округа город Нововоронеж по предоставлению муниципальной услуги «Выдача специального разрешения на движение по автомобильным дорогам тяжеловесного и (или) крупногабаритного транспортного средства в случае, если маршрут, часть маршрута тяжеловесного и (или) крупногабаритного транспортного средства проходят по автомобильным дорогам местного значения городского округа и не проходят по автомобильным дорогам федерального, регионального или межмуниципального значения, участкам таких автомобильных дорог» (приложение).

2. Настоящее постановление вступает в силу со дня его опубликования в газете «Вестник органов местного самоуправления городского округа город Нововоронеж».

3. Контроль за исполнением настоящего постановления возложить на заместителя главы администрации Лещенко В.В.

Глава администрации

С.А. Честикин

**АДМИНИСТРАТИВНЫЙ РЕГЛАМЕНТ
АДМИНИСТРАЦИИ ГОРОДСКОГО ОКРУГА ГОРОД
НОВОВОРОНЕЖ ВОРОНЕЖСКОЙ ОБЛАСТИ
ПО ПРЕДОСТАВЛЕНИЮ МУНИЦИПАЛЬНОЙ УСЛУГИ**

«ВЫДАЧА СПЕЦИАЛЬНОГО РАЗРЕШЕНИЯ НА ДВИЖЕНИЕ ПО АВТОМОБИЛЬНЫМ ДОРОГАМ ТЯЖЕЛОВЕСНОГО И (ИЛИ) КРУПНОГАБАРИТНОГО ТРАНСПОРТНОГО СРЕДСТВА В СЛУЧАЕ, ЕСЛИ МАРШРУТ, ЧАСТЬ МАРШРУТА ТЯЖЕЛОВЕСНОГО И (ИЛИ) КРУПНОГАБАРИТНОГО ТРАНСПОРТНОГО СРЕДСТВА ПРОХОДЯТ ПО АВТОМОБИЛЬНЫМ ДОРОГАМ МЕСТНОГО ЗНАЧЕНИЯ ГОРОДСКОГО ОКРУГА И НЕ ПРОХОДЯТ ПО АВТОМОБИЛЬНЫМ ДОРОГАМ ФЕДЕРАЛЬНОГО, РЕГИОНАЛЬНОГО ИЛИ МЕЖМУНИЦИПАЛЬНОГО ЗНАЧЕНИЯ, УЧАСТКАМ ТАКИХ АВТОМОБИЛЬНЫХ ДОРОГ»

1. Общие положения

1.1. Предмет регулирования административного регламента.

Предметом регулирования административного регламента по предоставлению муниципальной услуги «Выдача специального разрешения на движение по автомобильным дорогам тяжеловесного и (или) крупногабаритного транспортного средства в случае, если маршрут, часть маршрута тяжеловесного и (или) крупногабаритного транспортного средства проходят по автомобильным дорогам местного значения городского округа и

не проходят по автомобильным дорогам федерального, регионального или межмуниципального значения, участкам таких автомобильных дорог» (далее – административный регламент) являются отношения, возникающие между заявителями и администрацией городского округа город Нововоронеж (далее - администрация) в связи с оформлением и выдачей специального разрешения на движение по автомобильным дорогам тяжеловесного и (или) крупногабаритного транспортного средства в случае, если маршрут, часть маршрута тяжеловесного и (или) крупногабаритного транспортного средства проходят по автомобильным дорогам местного значения городского округа и не проходят по автомобильным дорогам федерального, регионального или межмуниципального значения, участкам таких автомобильных дорог (далее – специальное разрешение), а также определение состава, последовательности и сроков выполнения административных процедур при предоставлении муниципальной услуги.

1.2. Описание заявителей

Заявителями являются пользователи автомобильными дорогами - физические и юридические лица, использующие автомобильные дороги в качестве участников дорожного движения (далее - заявитель, заявители).

1.3. Требования к порядку информирования о предоставлении муниципальной услуги

1.3.1. Орган, предоставляющий муниципальную услугу: администрация городского округа город Нововоронеж.

Администрация расположена по адресу: 396070, Воронежская область, г. Нововоронеж, ул. Космонавтов, д.4.

1.3.2. Информация о месте нахождения, графике работы, контактных телефонах (телефонах для справок и консультаций), интернет - адресах, адрес электронной почты администрации - «nvog@govvn.ru», приводятся в приложении №1 к настоящему Административному регламенту и размещаются:

– на официальном сайте администрации в сети Интернет (интернет-адрес «www.new-voronezh.ru»);

– в информационной системе Воронежской области «Портал государственных и муниципальных услуг Воронежской области» (pgu.govvn.ru) (далее - Портал государственных и муниципальных услуг Воронежской области);

– на Едином портале государственных и муниципальных услуг (функций) в сети Интернет (www.gosuslugi.ru);

– на информационном стенде в администрации;

1.3.3. Способы получения информации о месте нахождения и графиках работы администрации и организаций, обращение в которые необходимо для получения муниципальной услуги.

– непосредственно в администрации,

– с использованием средств телефонной связи, средств сети Интернет.

1.3.4. Информация по вопросам предоставления муниципальной услуги и услуг, которые являются необходимыми и обязательными для предоставления муниципальной услуги, сведения о ходе предоставления указанных услуг предоставляются заявителям уполномоченными должностными лицами администрации.

Информирование о ходе предоставления муниципальной услуги осуществляется уполномоченными должностными лицами при личном контакте с заявителем или с использованием почтовой, телефонной связи, с использованием информационно-технологической и коммуникационной инфраструктуры, в том числе Единого портала государственных и муниципальных услуг (функций) и (или) Портала государственных и муниципальных услуг Воронежской области.

На информационных стендах в местах предоставления муниципальной услуги, а также на официальных сайтах администрации, на Портале государственных и муниципальных услуг Воронежской области, на Едином портале государственных и муниципальных услуг (функций) размещается также следующая информация:

– текст настоящего Административного регламента;

– тексты, выдержки из нормативных правовых актов, регулирующих предоставление муниципальной услуги;

– формы, образцы заявлений, иных документов.

1.3.5. Заявители, представившие заявление на получение муниципальной услуги, в обязательном порядке информируются уполномоченными должностными лицами:

– о порядке предоставления муниципальной услуги;

– о ходе предоставления муниципальной услуги;

– об отказе в предоставлении муниципальной услуги.

1.3.6. Информация о сроке завершения оформления документов и возможности их получения заявителю сообщается при подаче документов.

1.3.7. В любое время с момента приема документов заявитель имеет право на получение сведений о прохождении процедуры предоставления муниципальной услуги, с использованием телефонной связи, средств Интернета, а также при личном контакте с уполномоченными должностными лицами.

При ответах на телефонные звонки и устные обращения уполномоченные должностные лица подробно и в вежливой (корректной) форме информируют обратившихся по интересующим их вопросам. Ответ на телефонный звонок должен начинаться с информации о наименовании органа, в который позвонил гражданин, фамилии, имени, отчестве, занимаемой должности специалиста, принявшего телефонный звонок.

При отсутствии у уполномоченного должностного лица, принявшего звонок, возможности самостоятельно ответить на поставленные вопросы телефонный звонок должен быть переадресован (переведен) другому должностному лицу или же обратившемуся гражданину должен быть сообщен телефонный номер, по которому можно получить необходимую информацию.

2. Стандарт предоставления муниципальной услуги

2.1. Наименование муниципальной услуги – «Выдача специального разрешения на движение по автомобильным дорогам тяжеловесного и (или) крупногабаритного транспортного средства в случае, если маршрут, часть маршрута тяжеловесного и (или) крупногабаритного транспортного средства проходят по автомобильным дорогам местного значения городского округа и не проходят по автомобильным дорогам федерального, регионального, или межмуниципального значения, участкам таких автомобильных дорог».

2.2. Наименование органа, представляющего муниципальную услугу.

2.2.1. Орган, предоставляющий муниципальную услугу: администрация городского округа город Нововоронеж.

2.2.2. В предоставлении муниципальной услуги также участвуют государственные органы и организации: Управление Федеральной налоговой службы России по Воронежской области, Управление ГИБДД ГУ МВД России по Воронежской области, владельцы автомобильных дорог, по которым проходит маршрут тяжеловесного и (или) крупногабаритного транспортного средства.

2.2.3. Запрещается требовать от заявителя осуществления действий, в том числе согласований, необходимых для получения муниципальной услуги и связанных с обращением в иные государственные органы, органы местного самоуправления, организации, за исключением получения услуг, включенных в перечень услуг, которые являются необходимыми и обязательными для предоставления муниципальных услуг, утвержденный Решением Нововоронежской городской Думы от «06» октября 2011 года №181 «Об утверждении перечня услуг, которые являются необходимыми и обязательными для предоставления администрацией городского округа – город Нововоронеж муниципальных услуг и предоставляются организациями, участвующими в предоставлении муниципальных услуг».

2.3. Результат предоставления муниципальной услуги.

Результатом предоставления муниципальной услуги является выдача специального разрешения на движение по автомобильным дорогам тяжеловесного и (или) крупногабаритного транспортного средства или принятие решения об отказе в выдаче специального разрешения.

2.4.Срок предоставления муниципальной услуги.

2.4.1. Специальное разрешение на движение по автомобильным дорогам тяжеловесного и (или) крупногабаритного транспортного средства в случае, если требуется согласование только владельцев автомобильных дорог, и при наличии соответствующих согласований выдается в срок, не превышающий 11 рабочих дней от даты регистрации заявления. В случае необходимости согласования маршрута транспортного средства с Управлением ГИБДД ГУ МВД России по Воронежской области – в течение 15 рабочих дней от даты регистрации заявления.

В случае, если для движения тяжеловесного и (или)

крупногабаритного транспортного средства требуется оценка технического состояния автомобильных дорог, их укрепление или принятие специальных мер по обустройству автомобильных дорог, их участков, а также пересекающих автомобильную дорогу сооружений и инженерных коммуникаций, срок выдачи специального разрешения увеличивается на срок проведения указанных мероприятий.

В случае отсутствия возможности использования факсимильной связи, Портала и (или) единой системы межведомственного электронного взаимодействия срок выдачи специального разрешения увеличивается на срок доставки документов Почтой России.

2.4.2. Сроки прохождения отдельных административных процедур, необходимых для выдачи специального разрешения на движение по автомобильным дорогам тяжеловесного и (или) крупногабаритного транспортного средства включают:

- прием и регистрация заявления и прилагаемых к нему документов – в течение 1 рабочего дня с даты их поступления.

- рассмотрение представленных документов, истребование документов (сведений), указанных в пункте 2.6.2 настоящего административного регламента, в рамках межведомственного взаимодействия – 4 рабочих дня со дня регистрации заявления;

- согласование маршрута тяжеловесного и (или) крупногабаритного транспортного средства с владельцами автомобильных дорог, по которым проходит такой маршрут – в течение 4 рабочих дней с даты поступления заявки на согласование маршрута транспортного средства;

- оформление специального разрешения на движение по автомобильным дорогам тяжеловесного и (или) крупногабаритного транспортного средства и согласование в необходимых случаях маршрута с Управлением ГИБДД ГУ МВД России по Воронежской области – в течение 7 рабочих дней после получения согласований маршрута транспортного средства с владельцами автомобильных дорог, по которым проходит такой маршрут;

- принятие решения о выдаче заявителю специального разрешения на движение по автомобильным дорогам тяжеловесного и (или) крупногабаритного транспортного средства, либо об отказе в выдаче специального разрешения, информирование заявителя о принятом решении – в течение 1 рабочего дня со дня поступления согласования маршрута Управлением ГИБДД ГУ МВД России по Воронежской области;

- выдача заявителю специального разрешения на движение по автомобильным дорогам тяжеловесного и (или) крупногабаритного транспортного средства – в течение 1 рабочего дня при условии предоставления заявителем документов, подтверждающих уплату государственной пошлины за выдачу специального разрешения, платежей за возмещение вреда, причиняемого тяжеловесным транспортным средством автомобильным дорогам, а также расходов на укрепление автомобильных дорог или принятия специальных мер по обустройству автомобильных дорог или их участков при наличии оригинала заявления и схемы транспортного средства, также заверенных копий документов, указанных в подпункте 1 пункта 2.6.1.2 настоящего административного регламента, в случае подачи заявления в адрес уполномоченного органа посредством факсимильной связи.

2.4.3. Срок исправления технических ошибок, допущенных при оформлении документов, не должен превышать трех рабочих дней с момента обнаружения ошибки или получения от любого заинтересованного лица в письменной форме заявления об ошибке в записях.

2.4.4. В случае нарушения владельцами автомобильных дорог или согласующими организациями установленных сроков согласования администрация приостанавливает оформление специального разрешения до получения ответа с предоставлением заявителю информации о причинах приостановления.

2.5. Правовые основы для предоставления муниципальной услуги.

Предоставление муниципальной услуги «Выдача специального разрешения на движение по автомобильным дорогам тяжеловесного и (или) крупногабаритного транспортного средства, в случае, если маршрут, часть маршрута транспортного средства проходят по автомобильным дорогам местного значения городского округа, при условии, что маршрут такого транспортного средства проходит в границах городского округа город Нововоронеж и маршрут, часть маршрута, не проходят по автомобильным дорогам федерального,

регионального, межмуниципального значения, участкам таких автомобильных дорог» осуществляется в соответствии с:

- Федеральным законом от 08.11.2007 № 257-ФЗ «Об автомобильных дорогах и о дорожной деятельности в Российской Федерации и о внесении изменений в отдельные законодательные акты Российской Федерации» («Собрание законодательства Российской Федерации», 12.11.2007, № 46, ст. 5553);

- Федеральным законом от 27.07.2010 № 210-ФЗ «Об организации предоставления государственных и муниципальных услуг» («Российская газета», 2010, № 168, 30 июля);

- Федеральным законом от 06.10.2003 № 131-ФЗ «Об общих принципах местного самоуправления» («Собрание законодательства РФ», 06.10.2003, № 40, ст. 3822; «Парламентская газета», 08.10.2003, № 186; «Российская газета», 08.10.2003, № 202);

- Приказом Министерства транспорта Российской Федерации от 24.07.2012 № 258 «Об утверждении Порядка выдачи специального разрешения на движение по автомобильным дорогам транспортного средства, осуществляющего перевозки тяжеловесных и (или) крупногабаритных грузов» («Российская газета», 16.11.2012, № 265);

- Приказом Министерства транспорта Российской Федерации от 27.08.2009 № 150 «О порядке проведения оценки технического состояния автомобильных дорог» («Бюллетень нормативных актов федеральных органов исполнительной власти», 15.02.2010, № 7);

- Уставом городского округа город Нововоронеж Воронежской области принятым решением Нововоронежской городской Думы от 01.11.2012г. №285;

- иными нормативными правовыми актами Российской Федерации, Воронежской области и администрации городского округа город Нововоронеж Воронежской области, регламентирующими правоотношения в сфере предоставления муниципальных услуг.

2.6. Исчерпывающий перечень документов, необходимых в соответствии с законодательными или иными нормативными правовыми актами для предоставления муниципальной услуги.

2.6.1. Исчерпывающий перечень документов, необходимых в соответствии с нормативными правовыми актами для предоставления муниципальной услуги, подлежащих представлению заявителем.

2.6.1.1. Муниципальная услуга предоставляется на основании заявления, поступившего в администрацию.

В письменном заявлении должна быть указана информация о заявителе. Заявление должно быть подписано заявителем или его уполномоченным представителем.

Заявление на получение специального разрешения на движение по автомобильным дорогам тяжеловесного и (или) крупногабаритного транспортного средства подается по форме, приведенной в приложении № 2 к настоящему Административному регламенту.

2.6.1.2. К заявлению на получение специального разрешения на движение по автомобильным дорогам тяжеловесного и (или) крупногабаритного транспортного средства прилагаются следующие документы:

- 1) копия документов транспортного средства (паспорт транспортного средства или свидетельство о регистрации транспортного средства), с использованием которого планируется перевозка тяжеловесных и (или) крупногабаритных грузов;

- 2) схема транспортного средства (автопоезда), с использованием которого планируется перевозка тяжеловесных и крупногабаритных грузов, с изображением размещения такого груза согласно приложению № 3 к настоящему Административному регламенту. На схеме изображается транспортное средство планируемое к участию в перевозке, где указывается взаимное расположение и количество осей, а также число колес на нем, распределение нагрузки по осям и в случае неравномерного распределения нагрузки по длине оси – распределение на отдельные колеса;

- 3) сведения о технических требованиях к перевозке заявленного груза в транспортном положении;

- 4) документ, подтверждающий полномочия представителя заявителя, в случае подачи заявления представителем заявителя. Заявление и схема транспортного средства (автопоезда) заверяются подписью заявителя (для физических лиц),

подписью руководителя или уполномоченного лица и печатью (для юридических лиц и индивидуальных предпринимателей).

Копии документов, указанных в подпункте 1 данного пункта настоящего административного регламента, заверяются подписью и печатью заявителя или нотариально.

Допускается подача заявления с приложением документов, указанных в данном пункте настоящего административного регламента путем направления их в адрес администрации посредством факсимильной связи с последующим представлением оригиналов заявления и схемы транспортного средства, заверенных копий документов и материалов, указанных в подпункте 1 данного пункта настоящего административного регламента, или с использованием Единого портала государственных и муниципальных услуг (www.gosuslugi.ru) (далее - Портал) для их рассмотрения в соответствии с настоящим административным регламентом.

2.6.2. Исчерпывающий перечень документов, необходимых в соответствии с нормативными правовыми актами для предоставления муниципальной услуги, которые находятся в распоряжении государственных органов, органов местного самоуправления и иных организаций, участвующих в предоставлении муниципальной услуги, и которые заявитель вправе представить, в том числе в электронной форме:

- информация о государственной регистрации заявителя в качестве индивидуального предпринимателя или юридического лица, зарегистрированных на территории Российской Федерации.

Запрещается требовать от заявителя:

- представления документов и информации или осуществления действий, представление или осуществление которых не предусмотрено нормативными правовыми актами, регулирующими отношения, возникающие в связи с предоставлением муниципальной услуги;

- представления документов и информации, которые в соответствии с нормативными правовыми актами Российской Федерации, нормативными правовыми актами Воронежской области и муниципальных правовых актами администрации городского округа город Нововоронеж Воронежской области находятся в распоряжении администрации, иных государственных органов, органов местного самоуправления и (или) подведомственных государственным органам и органам местного самоуправления организаций, участвующих в предоставлении муниципальной услуги, за исключением документов, указанных в части 6 статьи 7 Федерального закона от 27.07.2010 № 210-ФЗ «Об организации предоставления государственных и муниципальных услуг».

2.6.3. Перечень услуг, которые являются необходимыми и обязательными для предоставления муниципальной услуги, в том числе сведения о документах, выдаваемых организациями, участвующими в предоставлении муниципальной услуги.

Получение заявителем услуг, которые являются необходимыми и обязательными для предоставления муниципальной услуги, не требуется.

2.7 Исчерпывающий перечень оснований для отказа в приеме документов, необходимых для предоставления муниципальной услуги.

Основания для отказа в приеме и регистрации заявления на получение специального разрешения на движение по автомобильным дорогам тяжеловесного и (или) крупногабаритного транспортного средства:

- 1) заявление подписано лицом, не имеющим полномочий на подписание данного заявления;

- 2) заявление не содержит сведений, предусмотренных формой заявления, приведенной в приложении № 2 к настоящему административному регламенту;

- 3) к заявлению не приложены документы, соответствующие требованиям пункта 2.6.1.2 настоящего административного регламента.

Администрация в случае отказа в регистрации заявления обязана незамедлительно проинформировать заявителя о принятом решении с указанием оснований принятия данного решения.

В случае подачи заявления с использованием Портала информирование заявителя о принятом решении происходит через личный кабинет заявителя на Портале.

2.8 Исчерпывающий перечень оснований для отказа в предоставлении муниципальной услуги.

Основания для отказа в выдаче специального разрешения на движение по автомобильным дорогам тяжеловесного и (или)

крупногабаритного транспортного средства:

- 1) маршрут, часть маршрута тяжеловесного и (или) крупногабаритного транспортного средства не проходят по автомобильным дорогам местного значения городского округа город Нововоронеж или проходят по автомобильным дорогам федерального, регионального или межмуниципального значения и участкам таких автомобильных дорог;

- 2) сведения, предоставленные в заявлении и документах, не соответствуют техническим характеристикам транспортного средства и груза, а также технической возможности осуществления заявленной перевозки тяжеловесных и (или) крупногабаритных грузов;

- 3) установленные требования о перевозке делимого груза не соблюдены;

- 4) при согласовании маршрута установлена невозможность осуществления перевозки по заявленному маршруту транспортным средством с заявленными техническими характеристиками в связи с техническим состоянием автомобильной дороги, искусственного сооружения или инженерных коммуникаций, а также по требованиям безопасности дорожного движения;

- 5) отсутствует согласие заявителя на:

- проведение оценки технического состояния автомобильной дороги;

- принятие специальных мер по обустройству пересекающих автомобильную дорогу сооружений и инженерных коммуникаций, определенных согласно проведенной оценке технического состояния автомобильной дороги и в установленных законодательством случаях;

- укрепление автомобильных дорог или принятие специальных мер по обустройству автомобильных дорог или их участков, определенных согласно проведенной оценке технического состояния автомобильной дороги и в установленных законодательством случаях;

- 6) заявитель не произвел оплату оценки технического состояния автомобильных дорог, их укрепления в случае, если такие работы были проведены по согласованию с заявителем;

- 7) заявитель не произвел оплату принятия специальных мер по обустройству автомобильных дорог, их участков, а также пересекающих автомобильную дорогу сооружений и инженерных коммуникаций, если такие работы были проведены по согласованию с заявителем;

- 8) заявитель не внес плату в счет возмещения вреда, причиняемого автомобильным дорогам транспортным средством, осуществляющим перевозку тяжеловесных грузов;

- 9) заявитель не произвел оплату государственной пошлины за выдачу специального разрешения;

- 10) отсутствие оригинала заявления и схемы автопоезда на момент выдачи специального разрешения, заверенных регистрационных документов транспортного средства, если заявление и документы направлялись в уполномоченный орган с использованием факсимильной связи.

2.9 Размер платы, взимаемой с заявителя при предоставлении муниципальной услуги.

За выдачу специального разрешения на движение по автомобильным дорогам тяжеловесного и (или) крупногабаритного транспортного средства:

- уплачивается государственная пошлина в размере, установленном Налоговым кодексом Российской Федерации;

- вносится плата в счет возмещения вреда, причиняемого тяжеловесным транспортным средством, размер которой определяется в соответствии постановлением администрации городского округа город Нововоронеж.

2.10 Максимальный срок ожидания в очереди при подаче запроса о предоставлении муниципальной услуги и при получении результата предоставления муниципальной услуги.

Максимальный срок ожидания в очереди при подаче запроса о предоставлении муниципальной услуги не должен превышать 15 минут.

Максимальный срок ожидания в очереди при получении результата предоставления муниципальной услуги не должен превышать 15 минут.

2.11 Срок регистрации запроса заявителя о предоставлении муниципальной услуги.

Заявление на получение специального разрешения на движение по автомобильным дорогам тяжеловесного и (или) крупногабаритного транспортного средства регистрируется в течение одного рабочего дня с даты его поступления.

2.12. Требования к помещениям, в которых предоставляется

муниципальная услуга.

2.12.1. Прием граждан осуществляется в специально выделенных для предоставления муниципальных услуг помещениях.

Помещения должны содержать места для информирования, ожидания и приема граждан. Помещения должны соответствовать санитарно-эпидемиологическим правилам и нормам, а также быть оборудованы противопожарной системой и средствами пожаротушения.

У входа в каждое помещение размещается табличка с наименованием помещения (зал ожидания, приема/выдачи документов и т.д.).

2.12.2. Около здания должны быть организованы парковочные места для автотранспорта, в том числе для лиц с ограниченными возможностями здоровья (инвалидов).

Доступ заявителей к парковочным местам является бесплатным.

2.12.3. В помещениях для ожидания заявителям отводятся места, оборудованные стульями, кресельными секциями. В местах ожидания должны быть предусмотрены средства для оказания первой помощи и доступные места общего пользования.

2.12.4. Места информирования, предназначенные для ознакомления заявителей с информационными материалами, оборудуются:

- информационными стендами, на которых размещается визуальная и текстовая информация;
- стульями и столами для оформления документов.

К информационным стендам должна быть обеспечена возможность свободного доступа граждан.

На информационных стендах, а также на официальных сайтах в сети Интернет размещается следующая обязательная информация:

- номера телефонов, факсов, адреса официальных сайтов, электронной почты органов, предоставляющих муниципальную услугу;
- режим работы органов, предоставляющих муниципальную услугу;
- графики личного приема граждан уполномоченными должностными лицами;
- номера кабинетов, где осуществляются прием письменных обращений граждан и устное информирование граждан;
- фамилии, имена, отчества и должности лиц, осуществляющих прием письменных обращений граждан и устное информирование граждан;
- текст настоящего административного регламента (полная версия - на официальном сайте администрации в сети Интернет);
- тексты, выдержки из нормативных правовых актов, регулирующих предоставление муниципальной услуги;
- образцы оформления документов.

2.12.5. Требования к обеспечению условий доступности муниципальных услуг для инвалидов.

Орган предоставляющий муниципальную услугу обеспечивает условия доступности для беспрепятственного доступа инвалидов в здание и помещения, в котором предоставляется муниципальная услуга, и получения муниципальной услуги в соответствии с требованиями, установленными Федеральным законом от 24.11.1995 № 181-ФЗ «О социальной защите инвалидов в Российской Федерации», и другими законодательными и иными нормативными правовыми актами Российской Федерации и Воронежской области.

Если здание и помещения, в котором предоставляется услуга не приспособлены или не полностью приспособлены для потребностей инвалидов, орган предоставляющий муниципальную услугу обеспечивает предоставление муниципальной услуги по месту жительства инвалида.

2.13. Показатели доступности и качества муниципальной услуги.

2.13.1. Показателями доступности муниципальной услуги являются:

- оборудование территорий, прилегающих к месторасположению администрации, местами для парковки автотранспортных средств, в том числе для лиц с ограниченными возможностями здоровья (инвалидов);
- оборудование мест ожидания в администрации доступными местами общего пользования;
- оборудование мест ожидания и мест приема заявителей в администрации стульями, столами (стойками) для возможности

оформления документов;

- соблюдение графика работы администрации;
- размещение полной, достоверной и актуальной информации о муниципальной услуге на Портале государственных и муниципальных услуг Воронежской области в сети Интернет, Едином портале государственных и муниципальных услуг (функций) в сети Интернет, на официальном сайте администрации, на информационных стендах в местах предоставления муниципальной услуги;
- возможность получения информации о ходе предоставления муниципальной услуги, в том числе с использованием информационно-коммуникационных технологий.

2.13.2. Показателями качества муниципальной услуги являются:

- полнота предоставления муниципальной услуги в соответствии с требованиями настоящего Административного регламента;
- соблюдение сроков предоставления муниципальной услуги;
- удельный вес жалоб, поступивших в администрацию по вопросу предоставления муниципальной услуги, в общем количестве заявлений на предоставление муниципальной услуги.

2.14. Особенности предоставления муниципальной услуги в электронной форме.

2.14.1. Заявителям обеспечивается возможность копирования формы заявления, необходимого для получения муниципальной услуги, размещенного на официальном сайте администрации в сети Интернет («www.new-voronezh.ru»), на Едином портале государственных и муниципальных услуг (функций) (www.gosuslugi.ru) и Портале государственных и муниципальных услуг Воронежской области (www.pgu.govvrn.ru).

2.14.2. Заявитель в целях получения муниципальной услуги может подать заявление в электронном виде с использованием информационно-технологической и коммуникационной инфраструктуры, в том числе Единого портала государственных и муниципальных услуг (функций) и (или) Портала государственных и муниципальных услуг Воронежской области.

3. Состав, последовательность и сроки выполнения административных процедур, требования к порядку их выполнения

3.1. Исчерпывающий перечень административных процедур.

3.1.1. Предоставление муниципальной услуги включает в себя следующие административные процедуры, необходимые для выдачи специального разрешения на движение по автомобильным дорогам тяжеловесного и (или) крупногабаритного транспортного средства:

- прием и регистрация заявления и прилагаемых к нему документов;
- рассмотрение представленных документов, истребование документов (сведений), указанных в пункте 2.6.2 настоящего административного регламента, в рамках межведомственного взаимодействия;
- согласование маршрута тяжеловесного и (или) крупногабаритного транспортного средства с владельцами автомобильных дорог, по которым проходит такой маршрут;
- оформление специального разрешения на движение по автомобильным дорогам тяжеловесного и (или) крупногабаритного транспортного средства и согласование в необходимых случаях маршрута тяжеловесного и (или) крупногабаритного транспортного средства с Управлением ГИБДД ГУ МВД России по Воронежской области;
- принятие решения о выдаче и оформление специального разрешения на движение по автомобильным дорогам тяжеловесного и (или) крупногабаритного транспортного средства, либо об отказе в его выдаче специального разрешения, информирование заявителя о принятии решения;
- выдача заявителю специального разрешения на движение по автомобильным дорогам тяжеловесного и (или) крупногабаритного транспортного средства.

3.1.2. Последовательность действий при предоставлении муниципальной услуги отражена в блок-схеме предоставления муниципальной услуги, приведенной в приложении № 4 к настоящему административному регламенту.

3.2. Прием и регистрация заявления и прилагаемых к нему документов.

Основанием для начала административной процедуры является личное обращение заявителя или его уполномоченного представителя в администрацию, либо поступление заявления в адрес администрации посредством почтового отправления с описью вложения и уведомлением о вручении, с использованием Единого портала государственных и муниципальных услуг (функций) и (или) Портала государственных и муниципальных услуг Воронежской области.

К заявлению должны быть приложены документы, указанные в п. 2.6.1.2. настоящего Административного регламента.

3.2.2. В случае направления заявителем заявления посредством почтового отправления к заявлению о предоставлении муниципальной услуги прилагаются копии документов, удостоверенные в установленном законом порядке, подлинники документов не направляются.

При поступлении заявления и комплекта документов в электронном виде документы распечатываются на бумажном носителе, и в дальнейшем работа с ними ведется в установленном порядке.

3.2.3. При личном обращении заявителя или уполномоченного представителя в администрацию лицо, уполномоченное на прием документов:

- устанавливает предмет обращения, устанавливает личность заявителя, проверяет документ, удостоверяющий личность заявителя;
- проверяет полномочия заявителя, полномочия представителя заявителя действовать от его имени;
- проверяет соответствие заявления установленным требованиям;
- проверяет соответствие представленных документов следующим требованиям: документы в установленных законодательством случаях нотариально удостоверены, скреплены печатями, имеют надлежащие подписи определенных законодательством должностных лиц; в документах нет подчисток, приписок, зачеркнутых слов и иных неоговоренных исправлений; документы не имеют серьезных повреждений, наличие которых не позволяет однозначно истолковать их содержание;
- регистрирует заявление с прилагаемым комплектом документов;
- выдает расписку в получении документов по установленной форме (приложение № 5 к настоящему Административному регламенту) с указанием перечня документов и даты их получения.

3.2.4. При наличии оснований, указанных в п. 2.7 настоящего Административного регламента, специалист, ответственный за прием документов, уведомляет заявителя о наличии препятствий к принятию документов, возвращает документы, объясняет заявителю содержание выявленных недостатков в представленных документах и предлагает принять меры по их устранению.

Администрация в случае отказа в регистрации заявления, на получение специального разрешения на движение по автомобильным дорогам тяжеловесного и (или) крупногабаритного транспортного средства, обязана незамедлительно проинформировать заявителя о принятом решении с указанием оснований принятия данного решения. В случае подачи заявления с использованием Портала информирование заявителя о принятом решении происходит через личный кабинет заявителя на Портале.

3.2.5. Результатом административной процедуры является прием и регистрация заявления и комплекта документов, выдача расписки в получении документов либо отказ в регистрации заявления.

3.2.6. Максимальный срок исполнения административной процедуры – в течение 1 рабочего дня с даты поступления заявления на получение специального разрешения на движение по автомобильным дорогам тяжеловесного и (или) крупногабаритного транспортного средства.

3.3. Рассмотрение представленных документов, истребование документов (сведений), указанных в пункте 2.6.2 настоящего административного регламента, в рамках межведомственного взаимодействия.

3.3.1. Основанием для начала административной процедуры является поступление зарегистрированного заявления и прилагаемых к нему документов специалисту, уполномоченному на рассмотрение представленных документов.

3.3.2. В рамках рассмотрения заявления и прилагаемых

документов осуществляется проверка заявления и прилагаемых документов на предмет наличия (отсутствия) оснований отказа в предоставлении муниципальной услуги, установленных пунктом 2.8. настоящего административного регламента.

3.3.3. Специалист, уполномоченный на рассмотрение представленных документов проводит проверку:

- наличия полномочий на выдачу специального разрешения по заявленному маршруту;
- сведений, предоставленных в заявлении и документах, на соответствие технических характеристик транспортного средства и груза, а также технической возможности осуществления заявленной перевозки тяжеловесных и (или) крупногабаритных грузов;
- наличия допуска российского перевозчика к осуществлению международных автомобильных перевозок (в случае международных перевозок), а также информацию о государственной регистрации в качестве индивидуального предпринимателя или юридического лица (для российских перевозчиков) с использованием единой системы межведомственного электронного взаимодействия и подключаемых к ней региональных систем межведомственного электронного взаимодействия;
- соблюдения требований о перевозке делимого груза.

3.3.4. В случае отсутствия оснований для отказа в предоставлении муниципальной услуги, в целях получения необходимых документов специалист, уполномоченный на рассмотрение представленных документов, самостоятельно запрашивает такие документы путем направления межведомственных запросов:

- в Управлении Федеральной налоговой службы России по Воронежской области - информацию о государственной регистрации в качестве индивидуального предпринимателя или юридического лица, зарегистрированных на территории Российской Федерации в отношении владельца транспортного средства;

- в Управлении ГИБДД ГУ МВД России по Воронежской области – согласование в необходимых случаях маршрута тяжеловесного и (или) крупногабаритного транспортного средства.

3.3.5. Межведомственный запрос направляется в срок, не превышающий один рабочий день, следующий за днем поступления специалисту, уполномоченному на рассмотрение представленных документов, заявления и прилагаемых документов.

3.3.6. Направление межведомственного запроса осуществляется в электронной форме посредством единой системы межведомственного электронного взаимодействия и подключенных к ней региональных систем межведомственного электронного взаимодействия.

Направление межведомственного запроса в бумажном виде допускается в случае отсутствия технической возможности направления межведомственных запросов в электронной форме посредством единой системы межведомственного электронного взаимодействия и подключенных к ней региональных систем межведомственного электронного взаимодействия.

Межведомственный запрос в бумажном виде заполняется в соответствии с требованиями, установленными статьей 7.2. Федерального закона от 27.07.2010 № 210-ФЗ «Об организации предоставления государственных и муниципальных услуг».

3.3.7. По результатам полученных сведений (документов) специалист, уполномоченный на рассмотрение представленных документов, принимает решение направить владельцам автомобильных дорог, по которым проходит маршрут тяжеловесного и (или) крупногабаритного транспортного средства, заявку на согласование маршрута (далее - заявка).

3.3.8. Результатом административной процедуры является направление владельцам автомобильных дорог, по которым проходит маршрут тяжеловесного и (или) крупногабаритного транспортного средства, заявки на согласование маршрута.

3.3.9. Максимальный срок исполнения административной процедуры – 4 рабочих дня с момента регистрации заявления на получение специального разрешения на движение по автомобильным дорогам тяжеловесного и (или) крупногабаритного транспортного средства.

3.4. Согласование маршрута тяжеловесного и (или) крупногабаритного транспортного средства с владельцами автомобильных дорог, по которым проходит такой маршрут.

3.4.1. Согласование маршрута транспортного средства осуществляется путем предоставления документа о

согласовании, в том числе посредством факсимильной связи или путем применения единой системы межведомственного электронного взаимодействия с использованием электронно-цифровой подписи или ведомственных информационных систем с последующим хранением оригиналов документов в случае отсутствия механизма удостоверения электронно-цифровой подписи.

3.4.2. Заявка, указанная в пункте 3.3.8 настоящего административного регламента, регистрируется владельцем автомобильной дороги в течение одного рабочего дня с даты ее поступления, в том числе в ведомственных информационных системах или единой системе межведомственного электронного взаимодействия при использовании таких систем.

3.4.3. Согласование маршрута тяжеловесного и (или) крупногабаритного транспортного средства проводится владельцами автомобильных дорог в течение четырех рабочих дней с даты поступления заявки.

3.4.4. В случае если будет установлено, что по маршруту, предложенному заявителем, для осуществления перевозки тяжеловесного и (или) крупногабаритного груза требуется составление специального проекта, проведение обследования автомобильных дорог, их укрепление или принятие специальных мер по обустройству автомобильных дорог, их участков, а также пересекающих автомобильную дорогу сооружений и инженерных коммуникаций администрация информирует об этом заявителя.

3.4.5. В случае, если для осуществления перевозки тяжеловесных и (или) крупногабаритных грузов требуется принятие специальных мер по обустройству пересекающих автомобильную дорогу сооружений и инженерных коммуникаций, владелец автомобильной дороги (участка автомобильной дороги) направляет в течение одного рабочего дня, со дня регистрации им заявления в администрации, соответствующую заявку владельцам данных сооружений и инженерных коммуникаций и информирует об этом административный орган.

3.4.6. Владельцы пересекающих автомобильную дорогу сооружений и инженерных коммуникаций в течение двух рабочих дней со дня регистрации ими заявки направляют владельцу автомобильной дороги и администрации информацию о предполагаемом размере расходов на принятие указанных мер и условиях их проведения.

3.4.7. Администрация в течение одного рабочего дня со дня получения информации от владельцев пересекающих автомобильную дорогу сооружений и инженерных коммуникаций информирует об этом заявителя (в случае подачи заявления с использованием Портала информирование заявителя о принятом решении происходит через личный кабинет заявителя на Портале).

При получении согласия от заявителя администрация направляет такое согласие владельцу пересекающих автомобильную дорогу сооружений и инженерных коммуникаций.

3.4.8. В случае, если маршрут тяжеловесного и (или) крупногабаритного транспортного средства проходит через железнодорожные переезды, владельцы автомобильных дорог направляют в течение одного рабочего дня со дня регистрации ими заявки соответствующую заявку владельцам инфраструктуры железнодорожного транспорта, в ведении которых находятся такие железнодорожные переезды, если:

ширина транспортного средства с грузом или без груза составляет 5 м и более и высота от поверхности дороги 4,5 м и более;

длина транспортного средства с одним прицепом превышает 22 м или автопоезд имеет два и более прицепа;

скорость движения транспортного средства менее 8 км/ч.

В этом случае согласование владельцами инфраструктуры железнодорожного транспорта осуществляется в течение трех дней с даты получения заявки.

3.4.9. В случае, если требуется принятие специальных мер по обустройству пересекающих автомобильную дорогу сооружений и инженерных коммуникаций, а также если маршрут тяжеловесного и (или) крупногабаритного транспортного средства проходит через железнодорожные переезды, согласование от владельцев сооружений и инженерных коммуникаций либо от владельцев инфраструктуры железнодорожного транспорта направляется в администрацию города.

3.4.10. В случае, если требуется оценка технического

состояния автомобильных дорог, в том числе в случае, когда масса транспортного средства (автопоезда) с грузом или без превышает фактическую грузоподъемность искусственных дорожных сооружений, расположенных по маршруту транспортного средства, осуществляющего перевозку тяжеловесного груза, владельцы автомобильных дорог в течение двух рабочих дней с даты регистрации ими заявки, полученной от администрации, направляют в адрес муниципального образования информацию о необходимости проведения оценки технического состояния автомобильных дорог или их участков и предполагаемых расходах на осуществление указанной оценки.

3.4.11. Администрация в течение двух рабочих дней с даты получения от владельца автомобильной дороги информации о необходимости и условиях проведения оценки технического состояния автомобильных дорог или их участков и предполагаемых расходах на осуществление указанной оценки уведомляет об этом заявителя.

3.4.12. Заявитель в срок до пяти рабочих дней направляет в администрацию муниципального образования согласие на проведение оценки технического состояния автомобильных дорог или их участков и на оплату расходов. В случае получения отказа заявителя (отсутствия согласия заявителя в установленный срок) от проведения оценки технического состояния автомобильных дорог или их участков и на оплату расходов администрация принимает решение об отказе в оформлении специального разрешения, о чем сообщает заявителю.

3.4.13. Срок проведения оценки технического состояния автомобильных дорог и (или) их участков не должен превышать 30 рабочих дней.

3.4.14. По результатам оценки технического состояния автомобильных дорог или их участков определяется возможность осуществления перевозки тяжеловесных и (или) крупногабаритных грузов по заявленному маршруту, условия такой перевозки, а также необходимость укрепления автомобильных дорог или принятия специальных мер по обустройству автомобильных дорог или их участков и расходы на проведение указанных мероприятий.

Заявители возмещают владельцам автомобильных дорог расходы на проведение оценки технического состояния автомобильных дорог путем возмещения расходов исполнителям, проводившим данную оценку.

3.4.15. Информация о результатах оценки технического состояния автомобильных дорог или их участков направляется владельцами автомобильных дорог в адрес администрации.

Администрация муниципального образования в течение трех рабочих дней со дня получения ответов от владельцев автомобильных дорог информирует об этом заявителя.

3.4.16. Заявитель в срок до пяти рабочих дней направляет в администрацию городского округа город Нововоронеж согласие на проведение укрепления автомобильных дорог или принятия специальных мер по обустройству автомобильных дорог или их участков.

В случае получения отказа заявителя (отсутствия согласия заявителя в установленный срок) от проведения укрепления автомобильных дорог или принятия специальных мер по обустройству автомобильных дорог или их участков администрация принимает решение об отказе в оформлении специального разрешения, о чем сообщает заявителю.

3.4.17. Сроки и условия проведения укрепления автомобильных дорог и (или) принятия специальных мер по обустройству автомобильных дорог или их участков определяются в зависимости от объема выполняемых работ владельцами автомобильных дорог и пересекающих автомобильную дорогу сооружений и инженерных коммуникаций.

Заявители возмещают владельцам автомобильных дорог расходы на укрепления автомобильных дорог или принятия специальных мер по обустройству автомобильных дорог или их участков путем возмещения расходов исполнителям, проводившим данные работы.

3.4.18. После проведения оценки технического состояния автомобильных дорог или их участков, и (или) укрепления автомобильных дорог, или принятия специальных мер по обустройству автомобильных дорог или их участков владельцы автомобильных дорог направляют в администрацию согласование маршрута тяжеловесного и (или) крупногабаритного транспортного средства по заявленному маршруту и расчет платы в счет возмещения вреда,

причиняемого автомобильным дорогам тяжеловесным транспортным средством.

3.4.19. В случае, если характеристики автомобильных дорог или пересекающих автомобильную дорогу сооружений и инженерных коммуникаций не позволяют осуществить перевозку тяжеловесных и (или) крупногабаритных грузов по указанному в заявлении маршруту, владельцы автомобильных дорог направляют в уполномоченный орган мотивированный отказ в согласовании заявки.

3.4.20. По результатам полученных сведений (документов) специалист, направивший заявку на согласование маршрута тяжеловесного и (или) крупногабаритного транспортного средства принимает решение:

- об оформлении специального разрешения на движение по автомобильным дорогам тяжеловесного и (или) крупногабаритного транспортного средства и направлении в необходимых случаях заявки на согласование маршрута тяжеловесного и (или) крупногабаритного транспортного средства в территориальный орган управления Госавтоинспекции МВД России;

- о подготовке решения об отказе в оформлении специального разрешения на движение по автомобильным дорогам тяжеловесного и (или) крупногабаритного транспортного средства

3.4.21. Результатом административной процедуры является:

- принятие решения об оформлении специального разрешения на движение по автомобильным дорогам транспортного средства, осуществляющего перевозки тяжеловесных и (или) крупногабаритных грузов и направлении в необходимых случаях заявки на согласование маршрута транспортного средства, осуществляющего перевозки тяжеловесных и (или) крупногабаритных грузов в территориальный орган управления Госавтоинспекции МВД России;

- подготовка решения об отказе в оформлении специального разрешения на движение по автомобильным дорогам тяжеловесного и (или) крупногабаритного транспортного средства.

3.4.22. Максимальный срок исполнения административной процедуры – в течение 4 рабочих дней с даты поступления заявки на согласование маршрута транспортного средства. В случае, если для осуществления перевозки тяжеловесных и (или) крупногабаритных грузов требуется оценка технического состояния автомобильных дорог, их укрепление или принятие специальных мер по обустройству автомобильных дорог, их участков, а также пересекающих автомобильную дорогу сооружений и инженерных коммуникаций, срок исполнения административной процедуры увеличивается на срок проведения указанных мероприятий.

3.5. Оформление специального разрешения на движение по автомобильным дорогам тяжеловесного и (или) крупногабаритного транспортного средства и согласование в необходимых случаях запрашиваемого маршрута с территориальным органом Управления ГИБДД ГУ МВД России по Воронежской области.

3.5.1. После согласования маршрута тяжеловесного и (или) крупногабаритного транспортного средства всеми владельцами автомобильных дорог, входящих в указанный маршрут, администрация оформляет специальное разрешение согласно образцу приложения № 1 к Порядку выдачи специального разрешения на движение по автомобильным дорогам транспортного средства, осуществляющего перевозки тяжеловесных и (или) крупногабаритных грузов, утвержденному приказом Минтранса России от 24.07.2012 № 258.

3.5.2. Согласование маршрута крупногабаритного транспортного средства осуществляется администрацией с территориальным органом Управления ГИБДД ГУ МВД России по Воронежской области в случае превышения установленных Правительством Российской Федерации допустимых габаритов более чем на два процента.

Согласование с Управлением ГИБДД ГУ МВД России по Воронежской области проводится также в случаях, если для движения тяжеловесного и (или) крупногабаритного транспортного средства требуется: укрепление отдельных участков автомобильных дорог; принятие специальных мер по обустройству автомобильных дорог и пересекающих их сооружений и инженерных коммуникаций в пределах маршрута транспортного средства; изменение организации дорожного движения по маршруту движения тяжеловесного и (или) крупногабаритного транспортного средства; введение

ограничений в отношении движения других транспортных средств по требованиям обеспечения безопасности дорожного движения.

3.5.3. Согласование маршрута транспортного средства осуществляется путем предоставления документа о согласовании, в том числе посредством факсимильной связи или путем применения единой системы межведомственного электронного взаимодействия с использованием электронно-цифровой подписи или ведомственных информационных систем с последующим хранением оригиналов документов в случае отсутствия механизма удостоверения электронно-цифровой подписи.

3.5.4. Администрация направляет в адрес территориального органа Управления ГИБДД ГУ МВД России по Воронежской области (далее – Госавтоинспекция) заявку на согласование тяжеловесного и (или) крупногабаритного транспортного средства, которая состоит из оформленного специального разрешения с приложением копий документов, указанных в подпунктах 1-3 п. 2.6.1.2 настоящего регламента, и копий согласований маршрута транспортного средства. Заявка регистрируется Госавтоинспекцией в течение одного рабочего дня с даты ее получения.

Согласование маршрута тяжеловесного и (или) крупногабаритного транспортного средства проводится Госавтоинспекцией в течение четырех рабочих дней с даты регистрации заявки, полученной от администрации г.о.г. Нововоронеж.

3.5.4.1. При согласовании маршрута тяжеловесного и (или) крупногабаритного транспортного средства Госавтоинспекция делает записи в специальном разрешении о согласовании в пунктах "Вид сопровождения", "Особые условия движения" и "Владельцы автомобильных дорог, сооружений, инженерных коммуникаций, органы управления Госавтоинспекции и другие организации, согласовавшие перевозку" (номер и дату согласования, фамилию, имя, отчество и должность сотрудника Госавтоинспекции), которые скрепляются печатью, подписью должностного лица Госавтоинспекции, и направляет такой бланк специального разрешения в администрацию.

3.5.4.2. Результатом административной процедуры является согласование маршрута тяжеловесного и (или) крупногабаритного транспортного средства Госавтоинспекцией или отказ в согласовании.

3.5.4.3. Максимальный срок исполнения административной процедуры – в течение 7 рабочих дней после получения согласований маршрута транспортного средства с владельцами автомобильных дорог, по которым проходит такой маршрут.

3.6. Принятие решения о выдаче заявителю специального разрешения на движение по автомобильным дорогам тяжеловесного и (или) крупногабаритного транспортного средства либо об отказе в выдаче специального разрешения, информирование заявителя о принятом решении.

3.6.1. Администрация при получении необходимых согласований доводит до заявителя размер платы в счет возмещения вреда, причиняемого автомобильным дорогам тяжеловесным транспортным средством.

3.6.2. Администрация принимает решение об отказе в выдаче специального разрешения в случаях, предусмотренных пунктом 2.8 настоящего регламента.

3.6.3. Администрация в случае принятия решения об отказе в выдаче специального разрешения, информирует заявителя о принятом решении, указав основания принятия данного решения.

В случае подачи заявления с использованием Портала информирование заявителя о принятом решении происходит через личный кабинет заявителя на Портале.

Уполномоченный орган в случае принятия решения об отказе в выдаче специального разрешения по основаниям, указанным в подпунктах 1 – 3 пункта 2.8 настоящего регламента, информирует заявителя в течение четырех рабочих дней со дня регистрации заявления.

3.6.4. Результатом административной процедуры является принятие решения о выдаче заявителю специального разрешения на движение по автомобильным дорогам тяжеловесного и (или) крупногабаритного транспортного средства либо об отказе в выдаче специального разрешения, информирование заявителя о принятом решении.

3.6.5. Максимальный срок исполнения административной процедуры - в течение 1 рабочего дня со дня поступления согласования маршрута тяжеловесного и (или)

крупногабаритного транспортного средства территориальным органом Госавтоинспекции.

3.7. Выдача заявителю специального разрешения на движение по автомобильным дорогам тяжеловесного и (или) крупногабаритного транспортного средства.

3.7.1. Выдача специального разрешения осуществляется администрацией после представления заявителем копий платежных документов, подтверждающих оплату государственной пошлины за выдачу специального разрешения (кроме международных автомобильных перевозок тяжеловесных и (или) крупногабаритных грузов), платежей за возмещение вреда, причиняемого тяжеловесным и (или) крупногабаритным транспортным средством автомобильным дорогам, а также расходов на укрепление автомобильных дорог или принятия специальных мер по обустройству автомобильных дорог или их участков при наличии оригинала заявления и схемы транспортного средства, также заверенных копий документов, указанных в подпункте 1 пункта 2.6.1.2 настоящего регламента, в случае подачи заявления в адрес администрации посредством факсимильной связи.

3.7.2. По письменному обращению заявителя в течение одного рабочего дня до выдачи специального разрешения в случае, если не требуется согласование маршрута транспортного средства с Госавтоинспекцией, допускается замена указанного в заявлении на получение специального разрешения транспортного средства на аналогичное по своим техническим характеристикам, весовым и габаритным параметрам при условии представления подтверждающих однотипность весовых и габаритных параметров документов (копия паспорта транспортного средства или свидетельства о регистрации).

3.7.3. Результатом административной процедуры является выдача заявителю специального разрешения на движение по автомобильным дорогам тяжеловесного и (или) крупногабаритного транспортного средства.

3.7.4. Максимальный срок исполнения административной процедуры – в течение 1 рабочего дня при условии предоставления заявителем документов, подтверждающих уплату государственной пошлины за выдачу специального разрешения, платежей за возмещение вреда, причиняемого тяжеловесным транспортным средством автомобильным дорогам, а также расходов на укрепление автомобильных дорог или принятия специальных мер по обустройству автомобильных дорог или их участков при наличии оригинала заявления и схемы транспортного средства, также заверенных копий документов, указанных в подпункте 1 пункта 2.6.1.2 настоящего административного регламента, в случае подачи заявления в адрес уполномоченного органа посредством факсимильной связи.

В случае отсутствия возможности использования факсимильной связи, Портала и (или) единой системы межведомственного электронного взаимодействия срок выдачи специального разрешения увеличивается на срок доставки документов Почтой России.

3.8. Подача заявителем (представителем заявителя) заявления и иных документов, необходимых для предоставления муниципальной услуги, и прием таких заявлений и документов в электронной форме.

3.8.1. Заявитель (представитель заявителя) в целях получения муниципальной услуги может подать заявление в форме электронного документа с использованием информационно-телекоммуникационных сетей общего пользования, в том числе Единого портала и Регионального портала.

3.8.2. Заявитель (представитель заявителя) вправе получить сведения о ходе предоставления муниципальной услуги в электронной форме с использованием информационно-телекоммуникационных сетей общего пользования, в том числе Единого портала и Регионального портала.

3.8.3. Заявитель (представитель заявителя) в целях получения муниципальной услуги может получить результат предоставления муниципальной услуги в форме электронного документа с использованием информационно-телекоммуникационных сетей общего пользования, в том числе Единого портала и Регионального портала.

3.9. Взаимодействие администрации с иными органами государственной власти, органами местного самоуправления и организациями, участвующими в предоставлении муниципальных услуг в электронной форме не осуществляется.

4. Формы контроля за исполнением административного регламента

4.1. Текущий контроль организации предоставления муниципальной услуги осуществляется должностными лицами органа местного самоуправления, ответственными за организацию работы по предоставлению муниципальной услуги.

4.2. Перечень иных должностных лиц администрации, осуществляющих текущий контроль организации предоставления муниципальной услуги, в том числе реализации предусмотренных настоящим административным регламентом административных процедур, устанавливается муниципальными правовыми актами администрации.

Муниципальные служащие, ответственные за предоставление муниципальной услуги, несут персональную ответственность за соблюдение сроков и порядка исполнения каждой административной процедуры, предусмотренной настоящим административным регламентом.

4.3. Текущий контроль осуществляется путем проведения должностным лицом, ответственным за организацию работы по предоставлению муниципальной услуги, проверок соблюдения и исполнения сотрудниками положений Административного регламента.

4.4. Проведение текущего контроля должно осуществляться не реже двух раз в год.

Текущий контроль может быть плановым (осуществляется на основании полугодовых или годовых планов работы органа местного самоуправления) и внеплановым (проводится по конкретному обращению заявителя или иных заинтересованных лиц). При проверке могут рассматриваться все вопросы, связанные с предоставлением муниципальной услуги (комплексные проверки), или вопросы, связанные с исполнением отдельных административных процедур (тематические проверки).

Результаты проверки оформляются в виде справки, в которой отмечаются выявленные недостатки и указываются предложения по их устранению.

По результатам проведенных проверок в случае выявления нарушений прав заявителей виновные лица привлекаются к ответственности в соответствии с действующим законодательством Российской Федерации.

4.5. Контроль за предоставлением муниципальной услуги может быть осуществлен со стороны граждан, их объединений и организаций в соответствии с законодательством Российской Федерации.

5. Досудебный (внесудебный) порядок обжалования решений и действий (бездействия) органа, предоставляющего муниципальную услугу, должностного лица органа, предоставляющего муниципальную услугу, либо муниципального служащего.

5.1. Заявители имеют право на обжалование решений и действий (бездействия) должностных лиц администрации в досудебном порядке, на получение информации, необходимой для обоснования и рассмотрения жалобы.

5.2. Заявитель может обратиться с жалобой в следующих случаях:

- 1) нарушение срока регистрации заявления заявителя об оказании муниципальной услуги;
- 2) нарушение срока предоставления муниципальной услуги;
- 3) требование у заявителя документов, не предусмотренных нормативными правовыми актами Российской Федерации, нормативными правовыми актами Воронежской области, нормативными правовыми актами органов местного самоуправления городского округа город Нововоронеж муниципального образования Воронежской области для предоставления муниципальной услуги;
- 4) отказ в приеме документов, предоставление которых предусмотрено нормативными правовыми актами Российской Федерации, нормативными правовыми актами Воронежской области нормативными правовыми актами органов местного самоуправления городского округа город Нововоронеж муниципального образования Воронежской области для предоставления муниципальной услуги, у заявителя;
- 5) отказ в предоставлении муниципальной услуги, если основания отказа не предусмотрены федеральными законами и принятыми в соответствии с ними иными нормативными правовыми актами Российской Федерации, нормативными правовыми актами Воронежской области, нормативными правовыми актами органов местного самоуправления городского округа город Нововоронеж Воронежской области;
- 6) затребование с заявителя при предоставлении муниципальной услуги платы, не предусмотренной

нормативными правовыми актами Российской Федерации, нормативными правовыми актами Воронежской области, нормативными правовыми актами органов местного самоуправления городского округа город Нововоронеж муниципального образования Воронежской области;

7) отказ должностного лица администрации в исправлении допущенных опечаток и ошибок в выданных в результате предоставления муниципальной услуги документах либо нарушение установленного срока таких исправлений.

5.3. Оснований для отказа в рассмотрении либо приостановления рассмотрения жалобы не имеется.

5.4. Основанием для начала процедуры досудебного (внесудебного) обжалования является поступившая жалоба.

Жалоба может быть направлена по почте, через многофункциональные центры, с использованием информационно-технологической и коммуникационной инфраструктуры, в том числе Единого портала государственных и муниципальных услуг (функций) либо Портала государственных и муниципальных услуг Воронежской области, а также может быть принята при личном приеме заявителя.

5.5. Жалоба должна содержать:

- наименование органа, предоставляющего муниципальной услуги, фамилию, имя, отчество должностного лица либо муниципального служащего, решения и действия (бездействие) которого обжалуются;

- фамилию, имя, отчество (последнее - при наличии), сведения о месте жительства заявителя - физического лица либо наименование, сведения о месте нахождения заявителя - юридического лица, а также номер (номера) контактного телефона, адрес (адреса) электронной почты (при наличии) и почтовый адрес, по которым должен быть направлен ответ заявителю;

- сведения об обжалуемых решениях и действиях (бездействии) администрации, должностного лица либо муниципального служащего;

- доводы, на основании которых заявитель не согласен с решением и действием (бездействием) администрации, должностного лица либо муниципального служащего. Заявителем могут быть представлены документы (при наличии), подтверждающие его доводы, либо их копии.

5.6. Заявитель может обжаловать решения и действия (бездействия) должностных лиц, муниципальных служащих администрации главе администрации городского округа город Нововоронеж.

5.7. Должностные лица администрации, указанные в пункте 5.5 настоящего раздела административного регламента, проводят личный прием заявителей.

Личный прием должностными лицами проводится по предварительной записи. Запись заявителей проводится при личном обращении или с использованием средств телефонной связи по номерам телефонов, которые размещаются на официальном сайте администрации в сети Интернет и информационных стендах.

Специалист, осуществляющий запись заявителей на личный прием, информирует заявителя о дате, времени, месте приема, должности, фамилии, имени и отчестве должностного лица, осуществляющего прием.

5.8. Должностное лицо, уполномоченное на рассмотрение жалобы, или администрация отказывают в удовлетворении

жалобы в следующих случаях:

1) наличие вступившего в законную силу решения суда, арбитражного суда по жалобе о том же предмете и по тем же основаниям;

2) подача жалобы лицом, полномочия которого не подтверждены в порядке, установленном законодательством;

3) наличие решения по жалобе, принятого ранее в соответствии с требованиями настоящего административного регламента в отношении того же заявителя и по тому же предмету жалобы.

Должностное лицо, уполномоченное на рассмотрение жалобы, или администрация вправе оставить жалобу без ответа в следующих случаях:

1) наличие в жалобе нецензурных либо оскорбительных выражений, угроз жизни, здоровью и имуществу должностного лица, а также членов его семьи;

2) отсутствие возможности прочитать какую-либо часть текста жалобы, фамилию, имя, отчество (при наличии) и (или) почтовый адрес заявителя, указанные в жалобе.

5.9. Заявители имеют право на получение документов и информации, необходимых для обоснования и рассмотрения жалобы.

5.10. Жалоба подлежит рассмотрению в течение пятнадцати рабочих дней со дня её регистрации, а в случае обжалования отказа администрации, должностного лица администрации, в приеме документов у заявителя либо в исправлении допущенных опечаток и ошибок или в случае обжалования нарушения установленного срока таких исправлений - в течение пяти рабочих дней со дня ее регистрации.

5.11. Не позднее дня, следующего за днем принятия решения, указанного в пункте 5.10 настоящего Административного регламента, заявителю в письменной форме и по желанию заявителя в электронной форме направляется мотивированный ответ о результатах рассмотрения жалобы.

5.12. В случае установления в ходе или по результатам рассмотрения жалобы признаков состава административного правонарушения или преступления должностное лицо, наделенное полномочиями по рассмотрению жалоб, незамедлительно направляет имеющиеся материалы в органы прокуратуры.

Приложение № 1 к Административному регламенту

1. Место нахождения администрации городского округа город Нововоронеж Воронежской области: Воронежская обл., г. Нововоронеж, ул. Космонавтов, д.4.

График работы администрации:

понедельник - четверг: с 08.00 до 17.15;

пятница: с 08.00 до 16.00;

перерыв: с 12.00 до 13.00.

Официальный сайт администрации городского округа город Нововоронеж муниципального образования Воронежской области в сети Интернет: «www.new-voronezh.ru».

Адрес электронной почты администрации городского округа город Нововоронеж Воронежской области: «nvor@govvm.ru».

2. Телефоны для справок: 8(47364)-2-59-50.

Приложение № 2 к Административному регламенту

Реквизиты заявителя

(наименование, адрес (местонахождение) – для юридических лиц, Ф.И.О., адрес места жительства – для индивидуальных предпринимателей и физических лиц)

Исх. от _____ № _____

поступило в _____

дата _____ № _____

ЗАЯВЛЕНИЕ

на получение специального разрешения на движение по автомобильным дорогам тяжеловесного и (или) крупногабаритного транспортного средства.

Наименование, адрес и телефон владельца транспортного средства

ИНН, ОГРН/ОГРИП владельца транспортного средства *			
Маршрут движения			
Вид перевозки (международная, межрегиональная, местная)			
На срок	с		по
На количество поездок			
Характеристика груза:	Делимый	да	нет
Наименование **	Габариты		Масса
Транспортное средство (автопоезд) (марка и модель транспортного средства (тягача, прицепа (полуприцепа)), государственный регистрационный знак транспортного средства (тягача, прицепа (полуприцепа))			
Параметры транспортного средства (автопоезда)			
Масса транспортного средства (автопоезда) без груза/с грузом (т)		Масса тягача (т)	Масса прицепа (полуприцепа) (т)
Расстояние между осями			
Нагрузка на оси (т)			
Габариты транспортного средства (автопоезда):			
Длина (м)	Ширина (м)	Высота (м)	Минимальный радиус поворота с грузом (м)
Необходимость автомобиля сопровождения (прикрытия)			
Предполагаемая максимальная скорость движения транспортного средства (автопоезда) (км/час)			
Банковские реквизиты			
Оплату гарантируем			
(должность)	(подпись)	(фамилия)	

Приложение №3
К Административному регламенту

ПРИЛОЖЕНИЕ № 3
к Порядку (п.8)
Образец

СХЕМА
транспортного средства (автопоезда), с использованием которого планируется осуществлять перевозки тяжелых и (или) крупногабаритных грузов, с указанием размещения такого груза

Вид сбоку:

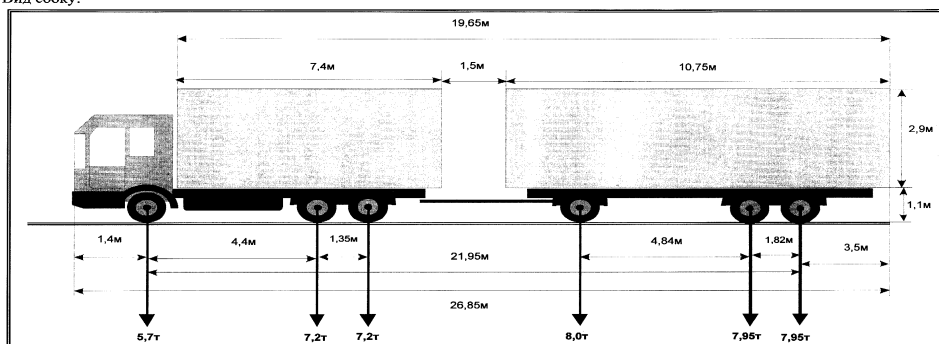

* Для российских владельцев транспортных средств.

** В графе указывается полное наименование груза, основные характеристики, марка, модель, описание индивидуальной и транспортной тары (способ крепления).

Вид сзади:

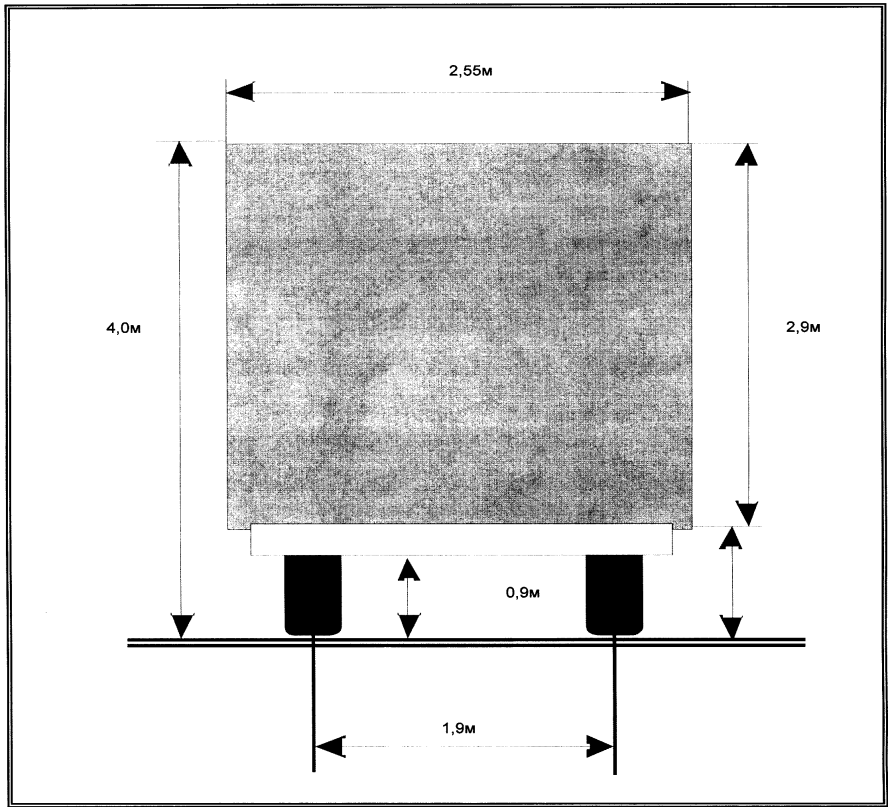

(должность, фамилия заявителя)

(подпись заявителя)

М.П.

Приложение № 4
к административному регламенту

Б Л О К - С Х Е М А

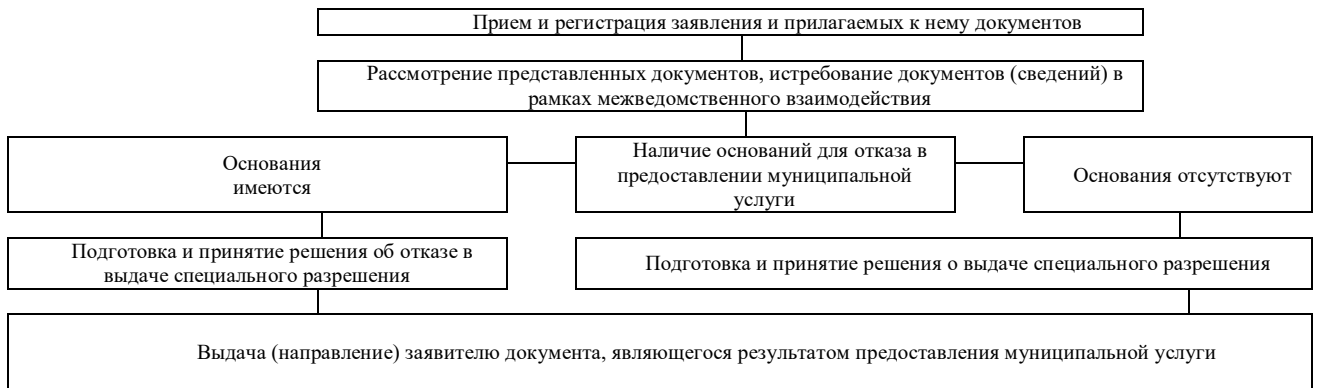

Приложение № 5
к административному регламенту

РАСПИСКА

в получении документов, представленных для получения специализированного разрешения на движение по автомобильным дорогам транспортного средства, осуществляющего перевозки опасных, тяжеловесных и (или) крупногабаритных грузов

Настоящим удостоверяется, что заявитель

_____ (фамилия, имя, отчество)

представил, а сотрудник администрации _____ получил « _____ » _____ документы
(число) (месяц прописью) (год)

в количестве _____ экземпляров по
(прописью)

прилагаемому к заявлению перечню документов, необходимых для получения специализированного разрешения на движение по автомобильным дорогам тяжеловесного и (или) крупногабаритного транспортного средства

(согласно п. 2.6.1.2 настоящего Административного регламента):

(должность специалиста,
ответственного за
прием документов)

(подпись)

(расшифровка подписи)

**АДМИНИСТРАЦИЯ
ГОРОДСКОГО ОКРУГА
ГОРОД НОВОВОРОНЕЖ**

ПОСТАНОВЛЕНИЕ

от 23.08.2016г.

№ 1158

г. Нововоронеж

О присвоении категории
спортивным судьям

В соответствии с Федеральным законом от 04.12.2007 №329-ФЗ «О физической культуре и спорте в Российской Федерации», на основании Положения о спортивных судьях, утвержденного приказом Министерства спорта Российской Федерации от 30.09.2015 №913 (вступившего в силу 23.02.2016), представления МКУДО «Детско-юношеская спортивная школа городского округа город Нововоронеж», руководствуясь ст.ст. 3. 43. 46 Устава городского округа город Нововоронеж,

ПОСТАНОВЛЯЮ:

1. Присвоить квалификационную категорию спортивного судьи «Спортивный судья третьей категории» по виду спорта «легкая атлетика»

- Добрыниной Тамаре Георгиевне.
- Максимовой Елене Владимировне.

2. Настоящее постановление вступает в силу с момента его подписания.

3. Настоящее постановление опубликовать в газете «Вестник органов местного самоуправления городского округа город Нововоронеж».

4. Контроль за исполнением настоящего постановления возложить на заместителя главы администрации А.Н.Муковнина.

Глава администрации

С.А.Честикин

**АДМИНИСТРАЦИЯ
ГОРОДСКОГО ОКРУГА
ГОРОД НОВОВОРОНЕЖ**

ПОСТАНОВЛЕНИЕ

от 24.08.2016г.

№ 1164

г. Нововоронеж

Об утверждении схемы расположения земельного участка, образуемого путем перераспределения

Рассмотрев заявление Муковнина Владимира Николаевича, дата рождения 14.06.1951 г., приложенные документы, на основании ст. 3.3 Федерального закона №137-ФЗ от 25.10.2001 г. «О введении в действие Земельного кодекса Российской Федерации», ст.ст. 11, 11.7, 11.10, 39.2, 39.28 Земельного кодекса РФ, руководствуясь ст.ст. 3, 43, 46 Устава городского округа город Нововоронеж,

ПОСТАНОВЛЯЮ:

1. Утвердить схему расположения земельного участка, образуемого путем перераспределения земель, государственная собственность на которые не разграничена и земельного участка, находящегося в частной собственности, с кадастровым номером 36:33:0003001:156 из состава земель населенных пунктов, площадью 1405 м², расположенного по адресу: Воронежская область, г. Нововоронеж, пер. Тенистый. 5.

2. Установить разрешенное использование земельного участка, указанного в п. 1 настоящего постановления - земельные участки, предназначенные для индивидуального жилищного строительства.

3. Муковнину В.П. обеспечить внесение соответствующих изменений в земельно-кадастровую документацию.

4. Настоящее постановление вступает в силу с момента его подписания.

5. Настоящее постановление опубликовать в газете «Вестник органов местного самоуправления городского округа город Нововоронеж».

Глава администрации

С.А.Честикин

**АДМИНИСТРАЦИЯ
ГОРОДСКОГО ОКРУГА
ГОРОД НОВОВОРОНЕЖ**

ПОСТАНОВЛЕНИЕ

от 31.08.2016г.

№ 1203

г. Нововоронеж

О предоставлении ИП Колготину М.В.

в аренду встроенного помещения,
расположенного по адресу:

г. Нововоронеж, ул. Победы, д. 3-а

Рассмотрев обращение индивидуального предпринимателя Колготина Максима Викторовича (вх. № 101-10-2789 от 23.08.2016 г.), на основании п. 11 ч. 1 ст. 17.1. Федерального закона «О защите конкуренции» №135-ФЗ, руководствуясь ст.ст. 3, 43, 46 Устава городского округа город Нововоронеж,

ПОСТАНОВЛЯЮ:

1. Предоставить индивидуальному предпринимателю Колготину Максиму Викторовичу в аренду на срок с 01.09.2016 г. по 29.09.2016 г. встроенное помещение, литер Е, общей площадью 11,9 кв.м., расположенное по адресу: г. Нововоронеж, ул. Победы, д. 3-а, для использования в целях размещения офиса.

2. Индивидуальному предпринимателю Колготину Максиму Викторовичу заключить договор аренды нежилого помещения, указанного в п. 1 настоящего постановления, с администрацией городского округа город Нововоронеж.

3. Настоящее постановление вступает в силу с момента его подписания.

4. Настоящее постановление опубликовать в газете «Вестник органов местного самоуправления городского округа город Нововоронеж».

Глава администрации

С.А.Честикин

**АДМИНИСТРАЦИЯ
ГОРОДСКОГО ОКРУГА
ГОРОД НОВОВОРОНЕЖ**

ПОСТАНОВЛЕНИЕ

от 31.08.2016г.

№ 1204

г. Нововоронеж

О присвоении адреса объекту недвижимости

Рассмотрев заявление Воблого Ивана Евгеньевича, действующего в своих интересах и в интересах Воблой Валентины Евгеньевны, по доверенности от 26.09.2015г.

50AA6747258, удостоверенной Каптелиной Ларисой Сергеевной, нотариусом нотариального округа город Балашиха Московской области, на основании постановления Правительства РФ №1221 от 19.11.2014 «Об утверждении правил присвоения, изменения и аннулирования адресов», руководствуясь ст.ст. 3, 43, 46 Устава городского округа город Нововоронеж,

ПОСТАНОВЛЯЮ:

1. Присвоить жилому помещению с кадастровым номером 36:33:0002013:40, расположенному на земельном участке площадью 553 кв. м., кадастровый номер 36:33:0002013:66, адрес:

Воронежская область, г. Нововоронеж, ул. Свободы, д. 32б.

2. Воблomu И. Е., Воблой В. Е. обеспечить внесение соответствующих изменений в земельно-кадастровую документацию.

3. Настоящее постановление вступает в силу с момента его подписания.

4. Настоящее постановление опубликовать в газете «Вестник органов местного самоуправления городского округа город Нововоронеж».

Глава администрации

С. А. Честикин

**АДМИНИСТРАЦИЯ
ГОРОДСКОГО ОКРУГА
ГОРОД НОВОВОРОНЕЖ**

ПОСТАНОВЛЕНИЕ

от 31.08.2016г.

№ 1205

г. Нововоронеж

Об утверждении схемы расположения земельного участка, образуемого путем перераспределения

Рассмотрев заявление Сподарца Андрея Леонидовича, дата рождения 18.09.1960г., приложенные документы, на основании ст. 3.3 Федерального закона №137-ФЗ от 25.10.2001г. «О введении в действие Земельного кодекса Российской Федерации», ст.ст. 11, 11.7, 11.10, 39.2, 39.28 Земельного кодекса РФ, руководствуясь ст.ст. 3, 43, 46 Устава городского округа город Нововоронеж,

ПОСТАНОВЛЯЮ:

1. Утвердить схему расположения земельного участка, образуемого путем перераспределения земель, государственная собственность на которые не разграничена и земельного участка, находящегося в частной собственности, с кадастровым номером 36:33:0002001:0041 из состава земель населенных пунктов, площадью 942 м², расположенного по адресу: Воронежская область, г. Нововоронеж, ул. Советская, 197а.

2. Установить разрешенное использование земельного участка, указанного в п. 1 настоящего постановления – земельные участки, предназначенные для индивидуального жилищного строительства.

3. Сподарцу А.Л. обеспечить внесение соответствующих изменений в земельно-кадастровую документацию.

4. Настоящее постановление вступает в силу с момента его подписания.

5. Настоящее постановление опубликовать в газете «Вестник органов местного самоуправления городского округа город Нововоронеж».

Глава администрации

С.А. Честикин

**АДМИНИСТРАЦИЯ
ГОРОДСКОГО ОКРУГА
ГОРОД НОВОВОРОНЕЖ**

ПОСТАНОВЛЕНИЕ

от 05.09.2016г.

№ 1221

г. Нововоронеж

Об утверждении Методики прогнозирования поступлений доходов в бюджет городского округа город Нововоронеж, закрепленных за Администрацией городского округа город Нововоронеж, как главным администратором доходов

В соответствие со ст. 160.1 Бюджетного кодекса Российской

Федерации, с постановлением Правительства Российской Федерации от 23.06.2016г. №574 «Об общих требованиях к методике прогнозирования поступлений доходов в бюджеты бюджетной системы Российской Федерации», руководствуясь ст.ст. 3, 43, 46 Устава городского округа город Нововоронеж,

ПОСТАНОВЛЯЮ:

1. Утвердить Методику прогнозирования поступлений доходов в бюджет городского округа город Нововоронеж, закрепленных за Администрацией городского округа город Нововоронеж, как главным администратором доходов согласно Приложению к настоящему постановлению.

2. Настоящее постановление вступает в силу с момента его подписания.

3. Опубликовать настоящее постановление в газете «Вестник органов местного самоуправления городского округа город Нововоронеж».

Глава администрации

С.А. Честикин

Приложение
к постановлению администрации
городского округа город Нововоронеж
от 05.09.2016г. № 1221

Методика

прогнозирования поступлений доходов в бюджет городского округа город Нововоронеж, закрепленных за Администрацией городского округа город Нововоронеж, как главным администратором доходов

1. Настоящая методика определяет порядок прогнозирования поступлений доходов в бюджет городского округа город Нововоронеж (далее – бюджет), администрирование которых осуществляет Администрация городского округа город Нововоронеж (далее - Администрация).

2. Перечень доходов бюджета, администрирование которых осуществляет Администрация, наделенная соответствующими полномочиями, определяется в соответствии с действующими на дату составления прогноза указаниями о порядке применения бюджетной классификации Российской Федерации на очередной финансовый год и плановый период.

3. Доходы относятся к неналоговым доходам бюджета, прогнозируются в соответствии с действующим законодательством Российской Федерации, Воронежской области, муниципальными правовыми актами городского округа.

4. Расчеты прогноза доходов производятся в соответствии со сценарными условиями функционирования экономики городского округа и основными направлениями бюджетной политики городского округа на очередной финансовый год и плановый период.

Прогнозирование доходов на очередной финансовый год включает расчет объемов бюджетных заданий по доходам на очередной финансовый год.

5. Расчеты прогноза доходов производятся в разрезе видов доходов в соответствии с бюджетной классификацией Российской Федерации по формулам, приведенным ниже, с учетом:

величины Дд - дополнительного объема доходов, прогнозируемого к поступлению в бюджет в результате проведения мероприятий, направленных на увеличение поступлений по администрируемым доходам бюджета с учетом планируемой к поступлению недоимки;

величины Дв - суммы дополнительных (выпадающих) доходов, возникающих в результате влияния таких факторов, как изменение бюджетного законодательства, предоставление плательщикам льгот и иных преференций, учет рисков непоступления доходов, связанных с изменением конъюнктуры рынка недвижимости, других факторов.

6. Одновременно с расчетами ответственные лица, осуществляющие исполнение полномочий по закрепленным кодам, представляют пояснительную записку, содержащую детальный анализ факторов, повлиявших на величину бюджетного задания в количественном (изменение площадей, ставок платежей, нормативов зачислений в бюджет, количества плательщиков и прочие) и суммовом выражении.

7. Расчеты прогноза доходов и пояснительная записка представляются на бумажном и электронном носителях. Информация на бумажном носителе должна соответствовать

электронному варианту.

8. В расчетах прогноза неналоговых доходов, имеющих постоянный характер, учитывается уровень собираемости в размере не ниже 95% прогнозной суммы начислений по соответствующему виду дохода на соответствующий прогнозируемый период.

9. В состав прогнозируемых доходов бюджета, по которым составляются расчеты, включаются:

9.1. Государственная пошлина за выдачу разрешения на установку рекламной конструкции по коду 1 08 07150 01 0000 110 «Государственная пошлина за выдачу разрешения на установку рекламной конструкции». Прогнозирование данного дохода, осуществляется с применением метода прямого расчета и рассчитывается по следующей формуле:

$$ГП = K_{очер} \times P, \text{ где:}$$

ГП - прогнозируемая сумма поступлений государственной пошлины на очередной финансовый год;

$K_{очер}$ - планируемое количество (прогноз) выдаваемых разрешений на очередной финансовый год;

P - законодательно установленный размер государственной пошлины за выдачу разрешения на установку рекламной конструкции.

9.2. Доходы в виде прибыли, приходящейся на доли в уставных (складочных) капиталах хозяйственных товариществ и обществ, или дивидендов по акциям, принадлежащим городскому округу город Нововоронеж по коду 1 11 01040 04 0000 120 «Доходы в виде прибыли, приходящейся на доли в уставных (складочных) капиталах хозяйственных товариществ и обществ, или дивидендов по акциям, принадлежащим городским округам».

Данный вид доходов бюджета предусмотрен статьей 8 Федерального закона от 08.02.1998г. №14-ФЗ «Об обществах с ограниченной ответственностью», который регламентирует порядок распределение прибыли общества.

Прогнозирование данного дохода, осуществляется с применением метода прямого расчета и определяется по формуле:

$$Пвп = \sum (Cчп_i \times Дчп_i \times Дму_i \times Пд_i), \text{ где:}$$

Пвп - прогнозируемая сумма в виде прибыли, приходящейся на доли в уставных (складочных) капиталах хозяйственных товариществ и обществ, или дивидендов по акциям, принадлежащим городскому округу город Нововоронеж;

$Cчп_i$ – среднемесячная чистая прибыль i-го хозяйственного общества, часть акций (или доли в уставных (складочных) капиталах), находящихся в муниципальной собственности;

$Дчп_i$ - доля чистой прибыли хозяйственных обществ, направляемой ими на выплату дивидендов;

$Дму_i$ - доля муниципального участия в соответствующем обществе;

$Пд_i$ - период деятельности хозяйственного общества, за который выплачиваются дивиденды.

9.3. Доходы от предоставления имущества, находящегося в муниципальной собственности, в аренду.

Прогнозирование доходов от сдачи в аренду имущества осуществляется с применением метода прямого расчета, расчет прогнозируемых доходов определяется по формуле:

$$Д = (\sum A_i - A_{расторг} + A_{нов}) * 12 * K_{увел} * C + 3, \text{ где:}$$

Д – прогнозируемый объем доходов,

A_i – размер начислений в месяц по i-тому договору аренды,

$A_{расторг}$ – размер начислений в месяц по договорам аренды, которые будут расторгнуты в течение текущего финансового года,

$A_{нов}$ – размер начислений в месяц по планируемым к заключению договорам аренды,

$K_{увел}$ – коэффициент, учитывающий прогнозируемое увеличение размера арендной платы в очередном финансовом году (индекс потребительских цен),

C – процент собираемости арендных платежей,

3 – прогнозируемое погашение задолженности по арендным платежам (определяется в процентах от суммы задолженности, сложившейся по состоянию на 1 января очередного финансового года).

В том числе по кодам:

- 1 11 05012 04 0000 120 «Доходы, получаемые в виде

арендной платы за земельные участки, государственная собственность на которые не разграничена и которые расположены в границах городского округа, а также средства от продажи права на заключение договоров аренды указанных земельных участков»;

- 1 11 05 024 04 0000 120 «Доходы, получаемые в виде арендной платы за земельные участки, а также средства от продажи права на заключение договоров аренды за земли, находящиеся в муниципальной собственности городского округа (за исключением земельных участков бюджетных и автономных учреждений)»;

- 1 11 05074 04 0000 120 «Доходы от сдачи в аренду имущества, составляющего казну городских округов (за исключением земельных участков)».

9.4. Доходы от поступлений платы по соглашениям об установлении сервитута, заключенным органом местного самоуправления городских округов, государственными или муниципальными учреждениями в отношении земельных участков, на очередной финансовый год рассчитывается с применением метода прямого расчета по следующей формуле:

$$Д = k \times C, \text{ где:}$$

Д – прогнозируемый объем доходов;

k – количество соглашений, заключенных с пользователями;

C – размер платы за право ограниченного пользования без НДС в месяц, установленный соглашением.

В том числе по кодам:

- 1 11 05312 04 0000 120 «Плата по соглашениям об установлении сервитута, заключенным органами местного самоуправления городских округов, государственными или муниципальными предприятиями либо государственными или муниципальными учреждениями в отношении земельных участков, государственная собственность на которые не разграничена и которые расположены в границах городских округов»;

- 1 11 05324 04 0000 120 «Плата по соглашениям об установлении сервитута, заключенным органами местного самоуправления городских округов, государственными или муниципальными предприятиями либо государственными или муниципальными учреждениями в отношении земельных участков, государственная собственность городских округов».

9.5. Прогнозирование доходов от оказания информационных услуг по коду 1 13 01074 04 0000 130 «Доходы от оказания информационных услуг органами местного самоуправления городских округов, казенными учреждениями городских округов» осуществляется с применением метода прямого расчета и определяется по формуле:

$$Д = \sum_i V_i \times R_i, \text{ где:}$$

Д – прогнозируемый объем доходов;

V_i – прогнозируемый объем запрашиваемой информации i-того вида;

R_i – расходы на изготовление i-того вида копий запрашиваемых документов и (или) материалов.

9.6. Доходы от перечисления части прибыли, остающейся после уплаты налогов и иных обязательных платежей муниципальных унитарных предприятий (далее - МУП), находящихся в ведении городского округа город Нововоронеж по коду 1 11 07014 04 0000 120 «Доходы от перечисления части прибыли, остающейся после уплаты налогов и иных обязательных платежей муниципальных унитарных предприятий».

Данный вид доходов бюджета предусмотрен статьей 42 главы 6 раздела II части второй Бюджетного кодекса Российской Федерации, статьей 17 главы III Федерального закона от 14 ноября 2002 г. № 161-ФЗ «О государственных и муниципальных унитарных предприятиях», который регламентирует порядок реализации собственником имущества унитарного предприятия права на получение прибыли от использования имущества, принадлежащего унитарному предприятию.

Порядок исчисления и уплаты в бюджет части прибыли МУП, определены решением Нововоронежской городской Думой от 19 июня 2014г. № 429 «Об утверждении Порядка исчисления и уплаты в бюджет городского округа город Нововоронеж части прибыли муниципальных унитарных предприятий, оставшейся после уплаты налогов и иных обязательных платежей».

Прогнозируемая сумма поступлений в бюджет городского

округа от перечисления части прибыли муниципальных унитарных предприятий, остающейся после уплаты налогов и иных обязательных платежей, осуществляется с применением метода прямого расчета, рассчитывается по следующей формуле:

$$\text{Пчп} = \text{SUM}(\text{Чп}_i \times \text{N}), \text{ где:}$$

Пчп - прогнозируемая сумма от перечисления части прибыли муниципальных унитарных предприятий, остающейся после уплаты налогов и иных обязательных платежей;

Чп_i - чистая прибыль i-го муниципального унитарного предприятия городского округа;

N - норматив отчислений от чистой прибыли муниципальных унитарных предприятий, установленный решением Нововоронежской городской Думы.

9.7. Прочие доходы от использования имущества и прав, находящихся в муниципальной собственности (за исключением имущества бюджетных и автономных учреждений, также имущества муниципальных унитарных предприятий, в том числе казенных).

Прогнозные показатели доходов от использования имущества и прав, осуществляется с применением метода прямого расчета, рассчитывается по следующей формуле:

$$\text{ППаи} = \text{Наи} +/- \text{Вд} + \text{ОПзс}, \text{ где:}$$

ППаи - прогноз поступления доходов от использования имущества и прав в бюджет городского округа;

Наи - сумма начисленных платежей по договорам муниципального имущества;

Вд - оценка выпадающих (дополнительных) доходов от использования имущества и прав, в связи с выбытием (приобретением) объектов (продажа (передача) муниципального имущества, заключение дополнительных договоров, изменение видов целевого использования и др.);

ОПзс - ожидаемое поступление задолженности за использования имущества и прав, взысканной в судебном порядке, с учетом собираемости.

В том числе по кодам:

- 1 11 09044 04 0000 120 «Прочие поступления от использования имущества, находящегося в собственности городских округов (за исключением имущества муниципальных бюджетных и автономных учреждений, а также имущества муниципальных унитарных предприятий, в том числе казенных)»;

- 1 11 08040 04 0000 120 «Средства, получаемые от передачи имущества, находящегося в собственности городских округов (за исключением имущества муниципальных бюджетных и автономных учреждений, а также имущества муниципальных унитарных предприятий, в том числе казенных), в залог, в доверительное управление»;

- 1 13 02 06404 0000 130 «Доходы, поступающие в порядке возмещения расходов, понесенных в связи с эксплуатацией имущества городских округов».

10. Оценка доходов бюджета, поступление которых не имеет постоянного характера, осуществляется на основе метода экстраполяции – расчета, осуществляемого на основании имеющихся данных о тенденциях изменений фактических поступлений в прошлых периодах.

К доходам, которые носят заявительный и (или) нерегулярный характер, относятся:

10.1. Доходы от реализации имущества, находящегося в государственной и муниципальной собственности.

Прогнозируемая сумма доходов бюджета от реализации имущества, находящегося в государственной и муниципальной собственности, определяется в зависимости от вида имущества:

10.1.1. Доходы от реализации помещений и иных сооружений прогнозируются в зависимости от условий реализации имущества, в том числе по кодам:

- 1 14 01040 04 0000 410 «Доходы от продаж квартир, находящихся в собственности городских округов»;

- 1 14 02043 04 0000 410 «Доходы от реализации иного имущества, находящегося в собственности городских округов (за исключением имущества муниципальных бюджетных и автономных учреждений, а также имущества муниципальных унитарных предприятий, в том числе казенных), в части реализации основных средств по указанному имуществу»;

- 1 14 02043 04 0000 440 Доходы от реализации иного

имущества, находящегося в собственности городских округов (за исключением имущества муниципальных бюджетных и автономных учреждений, а также имущества муниципальных унитарных предприятий, в том числе казенных), в части реализации материальных запасов по указанному имуществу».

Доходы от реализации имущества на торгах, включенного в прогнозный план приватизации муниципального имущества, в соответствии с пообъектным перечнем имущества, планируемого к реализации, и стоимости объектов, включенных в указанный перечень, определенной в соответствии с данными, представленными экспертами оценочной организации.

При отсутствии заключения эксперта оценочной организации о стоимости объектов недвижимости, планируемых к реализации, стоимость объектов недвижимости определяется исходя из средней стоимости одного квадратного метра, сложившейся по результатам торгов текущего года, и с учетом иных факторов, влияющих на формирование цен на объекты недвижимости.

Доходы от продажи муниципального имущества, реализуемого в порядке, установленном Федеральным законом от 22 июля 2008 г. N 159-ФЗ "Об особенностях отчуждения недвижимого имущества, находящегося в государственной собственности субъектов Российской Федерации или в муниципальной собственности и арендуемого субъектами малого и среднего предпринимательства" (далее - 159-ФЗ), прогнозируются исходя из заключенных договоров с учетом сроков внесения платежей в очередном финансовом году и плановом периоде и поступивших заявок на выкуп арендованного имущества. Прогноз доходов от реализации муниципального имущества в рамках 159-ФЗ по поступившим заявкам формируется исходя из средней цены одного квадратного метра муниципального имущества, выкупаемого на аналогичных условиях на дату формирования прогноза, и сроков внесения платежей, преимущественно установленных в заключенных договорах купли-продажи такого имущества.

10.1.2. Доходы от продажи земельных участков, государственная собственность на которые не разграничена и которые расположены в границах городского округа, в том числе по кодам:

- 1 14 06012 04 0000 430 «Доходы от продажи земельных участков, государственная собственность на которые не разграничена и которые расположены в границах городского округа город Нововоронеж»;

- 1 14 06024 04 0000 430 «Доходы от продажи земельных участков, находящихся в собственности городских округов (за исключением земельных участков муниципальных бюджетных и автономных учреждений)»;

- 1 14 06312 04 0000 430 «Плата за увеличение площади земельных участков, находящихся в частной собственности, в результате перераспределения таких земельных участков и земель (или) земельных участков, государственная собственность на которые не разграничена и которые расположены в границах городских округов»;

- 1 14 06324 04 0000 430 «Плата за увеличение площади земельных участков, находящихся в частной собственности, в результате перераспределения таких земельных участков и земельных участков, находящихся в собственности городских округов».

Прогнозируемая сумма доходов в бюджет от продажи земельных участков, государственная собственность на которые не разграничена и которые расположены в границах городского округа, рассчитывается по формуле:

$$\text{Ппрзу} = \text{SUM}(\text{Sз}_i \times \text{Ц}_i \times \text{N}), \text{ где:}$$

Ппрзу - прогнозируемая на очередной финансовый год сумма поступления доходов в бюджет от продажи земельных участков;

Sз_i - прогнозируемая к реализации в очередном финансовом году площадь земельного участка i-го вида разрешенного использования земель;

Ц_i - подтвержденная расчетами средняя стоимость одного квадратного метра земельного участка i-го вида территориальной зоны по оценке администратора, учитывающая результаты торгов текущего года и иные факторы, влияющие на формирование цен на земельные участки;

N - норматив отчисления в бюджет городского округа на очередной финансовый год.

11. Штрафы, санкции, возмещение ущерба.

Средства, полученные в результате применения мер

гражданско-правовой, административной и уголовной ответственности, в том числе штрафы, конфискации, компенсации, а также средства, полученные в возмещение ущерба, нанесенного муниципальному образованию, и иных сумм принудительного изъятия, прогнозируются на основании расчетов, представленных ответственными лицами конкретного вида платежа исходя из ожидаемого поступления платежей за текущий финансовый год, рассчитанного с учетом динамики фактических поступлений платежей в базисном периоде и прогнозируемых изменений величины поступлений в очередном финансовом году.

Алгоритм расчета прогнозных показателей поступлений доходов в виде штрафов определяется на основании количества правонарушений по видам и размерам платежа за каждый вид правонарушений. Определение прогнозного количества правонарушений каждого вида, основывается на статистических данных не менее чем за 3 года или за весь период закрепления соответствующего вида правонарушения в случае, если этот период не превышает 3 лет.

Размер платежа по каждому виду правонарушений соответствует положениям законодательства Российской Федерации или законодательства субъекта Российской Федерации с учетом изменений, запланированных на очередной год и плановый период, в том числе по кодам:

- 1 16 51020 02 0000 140 «Денежные взыскания (штрафы), установленные законами субъектов Российской Федерации за несоблюдение муниципальных правовых актов, зачисляемые в бюджеты городских округов»;

- 1 16 90040 04 0000 140 «Прочие поступления от денежных взысканий (штрафов) и иных сумм в возмещение ущерба, зачисляемые в бюджеты городских округов».

Доходы от денежных взысканий (штрафов) за нарушение законодательства Российской Федерации о контрактной системе в сфере закупок товаров, работ, услуг для обеспечения государственных и муниципальных нужд, в том числе неустойка (штраф, пеня) за нарушение условий государственного контракта (договора), установленных Федеральным законом от 5 апреля 2013 г. № 44-ФЗ «О контрактной системе в сфере закупок, товаров, работ, услуг для обеспечения государственных и муниципальных нужд», в том числе по коду:

- 1 16 46000 04 0000 140 «Поступления сумм в возмещение ущерба в связи с нарушением исполнителем (подрядчиком) условий государственных контрактов или иных договоров, финансируемых за счет средств муниципальных дорожных фондов городских округов, либо в связи с уклонением от заключения таких контрактов или иных договоров»;

- 1 16 90040 04 0003 140 «Прочие поступления от денежных взысканий (штрафов) и иных сумм в возмещение ущерба, зачисляемые в бюджеты городских округов (прочие поступления)».

Правовым основанием администрирования доходов являются статья 46 Бюджетного кодекса Российской Федерации, части 5 и 6 статьи 34, пункты 1 и 2 части 13 статьи 44 Федерального закона от 5 апреля 2013 г. № 44-ФЗ «О контрактной системе в сфере закупок товаров, работ, услуг для обеспечения государственных и муниципальных нужд».

Размер денежного взыскания (штрафа) за нарушение законодательства Российской Федерации о контрактной системе в сфере закупок товаров, работ, услуг для обеспечения государственных и муниципальных нужд для нужд Российской Федерации и порядок их исчисления устанавливаются условиями контракта.

Начисление дохода производится на основании акта о приемке товаров, работ, услуг, содержащего сведения о принятых результатах исполнения контракта, включая сумму неустойки.

12. Доход от возмещения ущерба при возникновении страховых случаев по обязательному страхованию гражданской ответственности, когда выгодоприобретателями выступают администраторы доходов по коду 1 16 23041 04 0000 140 «Доходы от возмещения ущерба при возникновении страховых случаев, когда выгодоприобретателями выступают получатели средств бюджетов городских округов».

Правовые, экономические и организационные основы обязательного страхования гражданской ответственности владельцев транспортных средств определяются Федеральным законом от 25 апреля 2002 г. № 40-ФЗ «Об обязательном страховании гражданской ответственности владельцев транспортных средств».

Обязательное страхование гражданской ответственности

осуществляется владельцами транспортных средств путем заключения со страховщиками договоров обязательного страхования, в котором указываются размеры платы (страховой премии) при наступлении предусмотренного в договоре события (страхового случая).

Исчисление дохода производится при наступлении страхового случая согласно документам страховой компании по договору.

13. Прочие неналоговые доходы бюджета.

По данному коду учитываются средства от возмещения ущерба по недостаткам денежных средств и (или) денежных документов в кассе; иные поступления от неналоговых доходов, подлежащих зачислению в доходы бюджета, по коду 1 17 05040 04 0000 180 «Прочие неналоговые доходы бюджетов городских округов».

При расчете прогноза учитывается среднее арифметическое значение приведенных в соответствие с условиями финансового года аналогичных поступлений в годовых суммах поступлений за два года, предшествующих финансовому году.

14. В доходах бюджета учитываются следующие безвозмездные поступления:

субвенции из регионального фонда компенсаций на исполнение передаваемых городскому округу законами Воронежской области отдельных государственных полномочий; субсидии из бюджетов бюджетной системы Российской Федерации;

иные межбюджетные трансферты из бюджета Воронежской области, имеющие целевое назначение;

безвозмездные поступления от физических и юридических лиц, в том числе добровольных пожертвований.

Безвозмездные поступления, подлежащие зачислению в бюджет из бюджета Воронежской области, включаются в доходную часть бюджета в объеме, утверждаемом Законом Воронежской области об областном бюджете на очередной финансовый год и плановый период либо проектом закона Воронежской области, принятым в первом чтении, и постановлениями Правительства Воронежской области.

В процессе исполнения бюджета возможна корректировка объема прогноза поступлений доходов на сумму превышения (уменьшения) фактического объема их поступления в текущем финансовом году.

АДМИНИСТРАЦИЯ ГОРОДСКОГО ОКРУГА ГОРОД НОВОВОРОНЕЖ

ПОСТАНОВЛЕНИЕ

от 06.09.2016г.

№ 1227

г. Нововоронеж

О предоставлении в аренду
земельного участка

Рассмотрев заявление Тараканова А.В. о предоставлении в аренду земельного участка, приложенные к заявлению документы, на основании ст.ст. 11, 22, 39.2, пп.19 п.2 ст. 39.6, пп. 12 п.8 ст. 39.8 Земельного кодекса РФ, руководствуясь ст.ст. 3, 43, 46 Устава городского округа город Нововоронеж,

ПОСТАНОВЛЯЮ:

1. Предоставить Тараканову Анатолию Васильевичу в аренду, на срок с 29.08.2016г. до 29.08.2019г., земельный участок из земель населенных пунктов, с кадастровым номером 36:33:0002704:45, общей площадью 350 кв.м., расположенный по адресу: Воронежская область, г.Нововоронеж, в районе ул. Полубяновская, 31, с разрешенным использованием - земельные участки, предназначенные для ведения огородничества, в соответствии с планом земельного участка.

2. Тараканову А.В.:

2.1. Заключить договор аренды земельного участка, указанного в п.1 настоящего постановления, с администрацией городского округа город Нововоронеж.

2.2. Обеспечить государственную регистрацию договора аренды земельного участка, указанного в п. 1 настоящего постановления, в Управлении Федеральной службы государственной регистрации, кадастра и картографии по Воронежской области.

3. Настоящее постановление вступает в силу с момента подписания.

4. Настоящее постановление опубликовать в газете «Вестник

органов местного самоуправления городского округа город Нововоронеж».

Глава администрации С.А. Честикин

**АДМИНИСТРАЦИЯ
ГОРОДСКОГО ОКРУГА
ГОРОД НОВОВОРОНЕЖ**

ПОСТАНОВЛЕНИЕ

от 06.09.2016г. № 1228
г. Нововоронеж

О прекращении аренды
и расторжении договора аренды
земельного участка

Рассмотрев обращение филиала АО «Концерн Росэнергоатом» «Нововоронежская атомная станция» о расторжении договора аренды, приложенные документы, на основании ст.ст. 11, 22, 39.2, 46 Земельного кодекса РФ, руководствуясь ст.ст. 3, 43, 46 Устава городского округа город Нововоронеж,

ПОСТАНОВЛЯЮ:

1. Прекратить аренду земельного участка с кадастровым номером 36:33:0003203:128, общей площадью 24932кв.м., расположенного по адресу: Воронежская область, г. Нововоронеж, южная часть кадастрового квартала 36:33:0003203, предоставленного АО «Концерн Росэнергоатом», для строительства поста охраны, с разрешенным использованием – земельные участки обслуживающих электростанции сооружений и объектов.

2. Договор № 757 от 24.12.2013г. аренды земельного участка с кадастровым номером 36:33:0003203:128, общей площадью 24932кв.м., расположенного по адресу: Воронежская область, г. Нововоронеж, южная часть кадастрового квартала 36:33:0003203, заключенный с АО «Концерн Росэнергоатом», считать расторгнутым с 04.10.2016г. в соответствии с п.7.5. указанного договора аренды.

3. Настоящее постановление вступает в силу с момента подписания.

4. Настоящее постановление опубликовать в газете «Вестник органов местного самоуправления городского округа город Нововоронеж».

Глава администрации С.А. Честикин

**АДМИНИСТРАЦИЯ
ГОРОДСКОГО ОКРУГА
ГОРОД НОВОВОРОНЕЖ**

ПОСТАНОВЛЕНИЕ

от 06.09.2016г. № 1231
г. Нововоронеж

Об утверждении состава комиссии, определяющей необходимость проведения капитального ремонта общего имущества в многоквартирных домах

В связи с кадровыми изменениями, в соответствии с Жилищным кодексом Российской Федерации, законом Воронежской области от 08.07.2013 № 106 «Об установлении порядка подготовки и утверждения региональной программы капитального ремонта общего имущества в многоквартирных домах, требований к ней, а также критериев очередности проведения капитального ремонта общего имущества в многоквартирных домах на территории Воронежской области», приказом Департамента жилищно-коммунального хозяйства и энергетики Воронежской области от 19.06.2015 № 104 «О комиссиях определяющих необходимость проведения капитального ремонта общего имущества в многоквартирном доме», постановлением администрации городского округа город Нововоронеж от 20.10.2015 №1432 "Об утверждении состава комиссии, определяющей необходимость проведения капитального ремонта общего имущества в многоквартирных домах", руководствуясь ст.ст.3, 43, 46 Устава городского округа город Нововоронеж,

ПОСТАНОВЛЯЮ:

«Вестник органов местного самоуправления городского округа город Нововоронеж» №47 от 08.09.2016г.

1. Утвердить состав комиссии, определяющей необходимость проведения капитального ремонта общего имущества в многоквартирных домах на территории городского округа город Нововоронеж, согласно приложению №1 к настоящему постановлению.

2. Постановление от 20.10.2015г. №1432 "Об утверждении состава комиссии, определяющей необходимость проведения капитального ремонта общего имущества в многоквартирных домах" отменить.

3. Настоящее постановление вступает в силу с момента его подписания.

4. Настоящее постановление опубликовать в газете «Вестник органов местного самоуправления городского округа город Нововоронеж».

5. Контроль за исполнением настоящего постановления возложить на заместителя главы администрации В.В. Лещенко.

Глава администрации

С.А.Честикин

Приложение № 1
к постановлению администрации
городского округа город Нововоронеж
от 06.09.2016г. №1231

**Состав комиссии,
определяющей необходимость проведения капитального
ремонта общего имущества в многоквартирных домах
на территории городского округа город Нововоронеж**

Председатель комиссии:
Лещенко В.В. – заместитель главы администрации городского округа город Нововоронеж;

Секретарь комиссии:
Маслова Г.И. – инженер-сметчик отдела управления и развития городского хозяйства и тарифной политики администрации городского округа город Нововоронеж;

Члены комиссии:

Иванов Д.С. – начальник отдела архитектуры и градостроительства администрации городского округа город Нововоронеж;

Козлова С.Э. – директор БТИ г.Нововоронежа филиала АО «Воронежоблтехинвентаризация» (по согласованию);

Арсёнов С.А. – инженер отдела управления и развития городского хозяйства и тарифной политики администрации городского округа город Нововоронеж;

Кудряшова И.Л. – руководитель Нововоронежского отделения ВРОО «Жилищный контроль» (по согласованию);

С.Н. Барбаров – директор ООО «АтомТеплоСбыт» Филиал «Атом-ЖКХ. Нововоронеж» (по согласованию);

М.В. Вайсберг – директор ООО «СТРОЙИНВЕСТ1» (по согласованию);

А.А. Склёмин - председатель ТСЖ "Семёрка"(по согласованию);

М.К. Пожидаева - Председатель ТСН "ТСЖ Старгород" (по согласованию);

Представитель Фонда капитального ремонта Воронежской области (по согласованию).

К работе Комиссии привлекаются лица, уполномоченные действовать от имени собственников помещений в многоквартирных домах.

**АДМИНИСТРАЦИЯ
ГОРОДСКОГО ОКРУГА
ГОРОД НОВОВОРОНЕЖ**

ПОСТАНОВЛЕНИЕ

от 07.09.2016г. № 1234
г. Нововоронеж

О внесении изменений в постановление администрации городского округа город Нововоронеж от 04.08.2014г. № 996 «Об утверждении Порядка составления проекта бюджета городского округа город Нововоронеж на очередной финансовый год и на плановый период и Методики

формализованного прогнозирования доходов бюджета городского округа город Нововоронеж»

В соответствии со ст. 160.1 Бюджетного кодекса Российской Федерации, постановлением Правительства Российской Федерации от № 574 от 23.06.2016 «Об утверждении Общих требований к методике прогнозирования поступлений доходов в бюджеты бюджетной системы Российской Федерации, разрабатываемой главными администраторами доходов бюджетов бюджетной системы Российской Федерации», руководствуясь ст.ст. 3, 43, 46 Устава городского округа город Нововоронеж,

ПОСТАНОВЛЯЮ:

1. Внести в постановление администрации городского округа город Нововоронеж от 04.08.2014г. № 996 «Об утверждении Порядка составления проекта бюджета городского округа город Нововоронеж на очередной финансовый год и на плановый период и Методики формализованного прогнозирования доходов бюджета городского округа город Нововоронеж»

следующие изменения:

1.1. В названии постановления слова «и Методики формализованного прогнозирования доходов бюджета городского округа город Нововоронеж» исключить.

1.2. Пункт 3 отменить.

1.3. Пункты 4-6 считать соответственно пунктами 3-5.

2. Настоящее постановление вступает в силу со дня его официального опубликования в газете «Вестник органов местного самоуправления городского округа город Нововоронеж».

3. Контроль за исполнением настоящего постановления возложить на заместителя главы администрации – руководителя финансового отдела администрации городского округа город Нововоронеж Иванову Н.С.

Глава администрации

С.А.Честикин

<p><u>ВЕСТНИК</u> органов местного самоуправления городского округа город Нововоронеж Учредители: Администрация городского округа город Нововоронеж; Нововоронежская городская Дума</p>
<p>Главный редактор – Е.А.Костицына Адрес редакции: г. Нововоронеж, ул.Космонавтов, д.4 тел.5-15-93</p>
<p>Тираж – 120 экз. Отпечатана в ООО «Нововоронежская типография» г. Нововоронеж, ул.Мира, д.3.</p>